

Technik und Preise
Gültig für das Modelljahr 2018



Volkswagen

Der neue Polo



Modelle

Modelle mit Ottomotor	Getriebe	Türen	Leistung kW (PS)	Kraftstoffverbrauch ¹⁾	CO ₂ -Emission ²⁾	Effizienzklasse ³⁾	Trendline Preis in €	Comfortline Preis in €	Highline Preis in €
	5-Gang	4	48 (65)	6,0-5,9/4,1/4,8-4,7	110-108	B	12.975,-	15.150,-	
	5-Gang	4	55 (75)	6,0-5,9/4,1/4,8-4,7	110-108	B	13.975,-	16.150,-	
TSI	5-Gang	4	70 (95)	5,6-5,5/3,9-3,8/4,5-4,4	103-101	B		17.200,-	18.000,-
TSI	7-Gang-Doppelkupplungsgetriebe DSG	4	70 (95)	5,8-5,7/4,1-4,0/4,7-4,6	107-105	B		18.700,-	19.575,-

Ausstattungsübersicht

Ausstattung des Polo Trendline

Exterieur und Räder	- 4 Stahlräder 5 J x 14 mit Radvollblenden, Reifen 185/70 R 14
	- 4 Türen
	- Frontscheibe in Wärmeschutzglas
	- Halogen-Hauptscheinwerfer und Blinkleuchten unter gemeinsamer Klarglasabdeckung
	- Kennzeichenbeleuchtung in LED-Technik
	- Rückleuchten dunkelrot
	- Stoßfänger in Wagenfarbe
	- Wärmeschutzverglasung grün, seitlich und hinten
Interieur	- Dachhimmel in Ceramique
	- Dekoreinlagen in Deep Black Perleffekt für Instrumententafel und Türverkleidung vorn
	- Fahrersitz mit Höheneinstellung
	- Gepäckraumabdeckung
	- Nichtraucher Ausführung: 12-V-Steckdose vorn
	- Rücksitzbank ungeteilt, Lehne ungeteilt umklappbar
	- Sitzbezüge in Stoff, Dessin „Basket“

Kraftstoffverbrauch in l/100 km: kombiniert zwischen 4,8 und 4,4; CO₂-Emissionen in g/km: kombiniert zwischen 110 und 101; Effizienzklasse B

1) Kraftstoffverbrauch in l/100 km: innerorts/außerorts/kombiniert

2) CO₂-Emission in g/km: kombiniert

3) Effizienzklassen bewerten Fahrzeuge anhand der CO₂-Emissionen unter Berücksichtigung des Fahrzeugleergewichts. Fahrzeuge, die dem Durchschnitt entsprechen, werden mit D eingestuft.

Fahrzeuge, die besser sind als der heutige Durchschnitt, werden mit A+, A, B oder C eingestuft. Fahrzeuge, die schlechter als der Durchschnitt sind, werden mit E, F oder G beschrieben.

Die angegebenen Preise inkl. 19 % MwSt. sind unverbindliche Preisempfehlungen der Volkswagen AG ab Werk ohne Überführungskosten.

Alle aufgeführten Motoren entsprechen der Emissionsklasse Euro 6 und erhalten die grüne Feinstaubplakette.

TSI® ist eine eingetragene Marke der Volkswagen AG und anderer Unternehmen der Volkswagen Gruppe in Deutschland sowie in weiteren Ländern. Die Tatsache, dass ein Zeichen in diesem Dokument nicht mit ® versehen ist, kann nicht so ausgelegt werden, dass dieses Zeichen keine eingetragene Marke ist und/oder dass dieses Zeichen ohne vorherige schriftliche Zustimmung der Volkswagen AG verwendet werden könnte.

iPad, iPhone und iPod sind eingetragene Marken von Apple Computer International.

Unsere Fahrzeuge sind serienmäßig mit Sommerreifen ausgestattet. Seit dem 04.12.2010 sind Sie in der Bundesrepublik Deutschland gesetzlich verpflichtet,

Ihr Fahrzeug bei Glätte, Schneeglätte, Schneematsch, Eis- oder Reifglätte mit M+S-Reifen oder Ganzjahresreifen auszustatten. Ihr Volkswagen Partner informiert Sie gern.

Alle Angaben entsprechen den zum Zeitpunkt der Drucklegung vorhandenen Kenntnissen und basieren auf den Merkmalen des deutschen Marktes.

Ausstattungsübersicht

Ausstattung des Polo Trendline

Sicherheit	- 3 Kopfstützen hinten
	- Airbag für Fahrer und Beifahrer, mit Beifahrerairbag-Deaktivierung
	- Dreipunkt-Automatiksicherheitsgurte für den mittleren Rücksitzplatz
	- Dreipunkt-Automatiksicherheitsgurte hinten inkl. Gurtstraffer für die äußeren Rücksitze
	- Dreipunkt-Automatiksicherheitsgurte vorn mit Höheneinstellung und Gurtstraffer
	- Elektronisches Stabilisierungsprogramm mit Gegenlenkunterstützung, Antiblockiersystem mit Bremsassistent, Antriebsschlupfregelung, Elektronische Differenzialsperre und Motorschleppmomentregelung
	- ISOFIX-Halteösen zur Befestigung von 2 Kindersitzen auf den Rücksitzen, auch für i-Size-Kindersitze
	- Kopfairbagsystem für Front- und Fondpassagiere inkl. Seitenairbags vorn
	- Reifenskontrollanzeige
	- Scheibenbremsen vorn
	- Sicherheitsoptimierte Kopfstützen vorn
	- Umfeldbeobachtungssystem „Front Assist“ mit City-Notbremsfunktion
	- Verbandtasche, Warndreieck und Warnweste
	- Wegfahrsperrung elektronisch

Funktion	- Außenspiegel von innen einstellbar
	- Berganfahrassistent
	- Doppelton-Signalhorn
	- Fahrlichtschaltung automatisch, mit LED-Tagfahrlicht, „Leaving home“- und manueller „Coming home“-Funktion
	- Fensterheber vorn elektrisch
	- Fußgängererkennung
	- Gepäckraumbelichtung
	- Geschwindigkeitsbegrenzer
	- Heckscheibenwischer mit Intervallschaltung
	- Heiz- und Frischluftsystem mit 4-stufigem Gebläse und Umluftschaltung
	- Innenleuchten mit Abschaltverzögerung und Dimmfunktion
	- Kombi-Instrument mit elektronischem Tachometer, Kilometer- und Tageskilometerzähler, Drehzahlmesser
	- Lenksäule mit Höhen- und Längseinstellung
	- Multifunktionsanzeige mit Anzeige u. a. von: Außentemperatur, Geschwindigkeitswarnung, durchschnittlichem Verbrauch, Durchschnittsgeschwindigkeit, momentanem Verbrauch, Fahrstrecke, Reichweite, Fahrzeit, Service, Gangempfehlung und Uhrzeit
	- Scheibenwischer vorn mit Intervallschaltung
	- Servolenkung
	- Start-Stopp-System mit Bremsenergie-Rückgewinnung
	- Staub- und Pollenfilter
	- Ticket-Halter an der Fahrersonnenblende
	- Tire Mobility Set: 12-Volt-Kompressor und Reifendichtmittel
	- Warnton und -leuchte für nicht angelegte Gurte vorn und hinten
	- Zentralverriegelung ohne Safe-Sicherung, Funkfernbedienung und 2 Funkklappschlüssel

Ausstattungsübersicht

Ausstattung des Polo Comfortline, zusätzlich bzw. abweichend zur Ausstattung des Trendline

Exterieur und Räder	- 4 Stahlräder 5,5 J x 15 mit Radvollblenden, Reifen 185/65 R 15, rollwiderstandsoptimiert
	- Außenspiegelgehäuse und Türgriffe in Wagenfarbe
	- Stoßfänger in Wagenfarbe, Kühlergrill mit Chromleiste
Interieur	- Ablageaschen an den Rückseiten der Vordersitze
	- Bordbuchhalterung unter dem linken Vordersitz
	- Chrom-Applikationen an Spiegeleinstell- und Fensterheberschaltern
	- Dekoreinlagen in Limestone Grey Metallic für Instrumententafel und Türverkleidung vorn
	- Gepäckraumboden in 2 Stufen höheneinstellbar
	- Instrumententafel geschäumt
	- Mittelarmlehne vorn längseinstellbar, mit Ablagebox
	- Multifunktionslenkrad
	- Rücksitzbank ungeteilt, Lehne asymmetrisch geteilt umklappbar
	- Sitzbezüge in Stoff, Dessin „Slash“
	- Textilfußmatten vorn und hinten
- Vordersitze mit Höheneinstellung	
Funktion	- 4 Lautsprecher
	- Außenspiegel elektrisch einstell- und beheizbar
	- Fensterheber vorn und hinten elektrisch
	- Innenleuchten mit Abschaltverzögerung und Dimmfunktion, 2 Leseleuchten vorn und 2 hinten
	- Klimaanlage, individuelle Einstellung von Temperatur, Luftverteilung und Gebläsedrehzahl
	- Make-up-Spiegel in den Sonnenblenden, beleuchtet
	- Multifunktionsanzeige „Plus“ mit erweiterten Anzeigemöglichkeiten, z. B.: digitale Geschwindigkeitsanzeige, digitale Öltemperaturanzeige und Einstellungen für Sprache, Winterreifen, Licht und Sicht
	- Müdigkeitserkennung
	- Radio „Composition Colour“

Kraftstoffverbrauch in l/100 km: kombiniert zwischen 4,8 und 4,4; CO₂-Emissionen in g/km: kombiniert zwischen 110 und 101; Effizienzklasse B

Ausstattungsübersicht

Ausstattung des Polo Highline, zusätzlich bzw. abweichend zur Ausstattung des Trendline

Exterieur und Räder	<ul style="list-style-type: none">- 4 Leichtmetallräder „Salou“ 5,5 J x 15, in Sterling-Silber lackiert, Reifen 185/65 R 15, rollwiderstandsoptimiert- Außenspiegelgehäuse und Türgriffe in Wagenfarbe- Stoßfänger in Wagenfarbe, Lufteinlass und Kühlergrill mit Chromleiste
Interieur	<ul style="list-style-type: none">- Ablageaschen an den Rückseiten der Vordersitze- Ambientebeleuchtung (einfarbig), in den Türdekoren und in der Instrumententafel- Bordbuchhalterung unter dem linken Vordersitz- Chrom-Applikationen an Spiegeleinstell- und Fensterheberschaltern, an Ausströmern vorn auf Fahrer- und Beifahrerseite- Dekoreinlagen in Deep Iron Metallic für Instrumententafel und Türverkleidung vorn- Gepäckraumboden in 2 Stufen höhenstellbar- Handbremshebelgriff in Leder- Instrumententafel geschäumt- Mittelarmlehne vorn längseinstellbar, mit Ablagebox- Multifunktionslenkrad in Leder- Rücksitzbank ungeteilt, Lehne asymmetrisch geteilt umklappbar- Schalthebelknopf in Leder- Sitzbezüge in Stoff, Dessin „Tracks 2“- Sport-Komfortsitze vorn- Textilfußmatten vorn und hinten- Vordersitze beheizbar mit Höheneinstellung
Sicherheit	<ul style="list-style-type: none">- Nebelscheinwerfer und Abbiegelicht
Funktion	<ul style="list-style-type: none">- 4 Lautsprecher- 2 LED-Leuchten im Fußraum vorn- Außenspiegel elektrisch einstell- und beheizbar- Einparkhilfe – Warnsignale bei Hindernissen im Front- und Heckbereich- Fensterheber vorn und hinten elektrisch- Klimaanlage, individuelle Einstellung von Temperatur, Luftverteilung und Gebläsedrehzahl- LED-Innenleuchten mit Abschaltverzögerung und Dimmfunktion, 2 LED-Leseleuchten vorn und hinten- Make-up-Spiegel in den Sonnenblenden, beleuchtet- Müdigkeitserkennung, erkennt aufgrund charakteristischen Lenkverhaltens, Tageszeit und Fahrdauer Anzeichen einer eventuellen Müdigkeit des Fahrers und gibt eine optische und akustische Warnung aus- Multifunktionsanzeige „Plus“ mit erweiterten Anzeigemöglichkeiten, z. B.: digitale Geschwindigkeitsanzeige, digitale Öltemperaturanzeige und Einstellungen für Sprache, Winterreifen, Licht und Sicht- Radio „Composition Colour“, 4 Lautsprecher- Warnleuchte für Waschwasserstand

Modelle

Modelle mit Ottomotor	Getriebe	Türen	Leistung kW (PS)	Kraftstoffverbrauch ¹⁾	CO ₂ -Emission ²⁾	Effizienzklasse ³⁾	Preis in €
Polo beats	5-Gang	4	48 (65)	6,0/4,1/4,8	110	B	17.025,-
	5-Gang	4	55 (75)	6,0/4,1/4,8	110	B	18.025,-
	TSI 5-Gang	4	70 (95)	5,6/3,9/4,5	103	B	19.075,-
	TSI 7-Gang-Doppelkupplungsgetriebe DSG	4	70 (95)	5,8/4,1/4,7	107	B	20.650,-

Ausstattungsübersicht

Ausstattung des Polo beats, zusätzlich bzw. abweichend zur Ausstattung des Polo Comfortline

Exterieur und Räder	- 4 Leichtmetallräder „Torsby“ 6,5 J x 16 in Schwarz, Oberfläche glanzgedreht, Reifen 195/55 R 16
	- Außenspiegelgehäuse in Flash-Rot oder in Schwarz (für Lackierung in Flash-Rot) lackiert
	- Folienbeklebung auf Motorraumklappe, Dach und Türen in Flash-Rot/Silber bzw. in Schwarz (für Lackierung in Flash-Rot) ⁴⁾
	- Plakette „beats“ auf der Dachpfostenverkleidung
	- Seitenscheiben hinten und Heckscheibe abgedunkelt
Interieur	- Einstiegsleisten vorn, mit Schriftzug „beats audio“
	- Dekoreinlagen in Velvet Red
	- Multifunktionslenkrad in Leder
	- Schalthebelknopf und Handbremshebelgriff in Leder
	- Sport-Komfortsitze vorn

Kraftstoffverbrauch in l/100 km: kombiniert zwischen 4,8 und 4,4; CO₂-Emissionen in g/km: kombiniert zwischen 110 und 101; Effizienzklasse B

1) Kraftstoffverbrauch in l/100 km: innerorts/außerorts/kombiniert

2) CO₂-Emission in g/km: kombiniert

3) Effizienzklassen bewerten Fahrzeuge anhand der CO₂-Emissionen unter Berücksichtigung des Fahrzeugleergewichts. Fahrzeuge, die dem Durchschnitt entsprechen, werden mit D eingestuft.

Fahrzeuge, die besser sind als der heutige Durchschnitt, werden mit A+, A, B oder C eingestuft. Fahrzeuge, die schlechter als der Durchschnitt sind, werden mit E, F oder G beschrieben.

4) Dekorfolien können, insbesondere bei direkter Sonneneinstrahlung, nach 1 bis 3 Jahren oder in sehr heißen Klimazonen bereits innerhalb 1 Jahres Gebrauchs- und Alterungsspuren aufweisen. Verbleibt die Dekorfolie längere Zeit auf dem Fahrzeug, können sich optische Unterschiede zwischen dem durch die Dekorfolie geschützten Bereich der Lackierung und dem nicht durch Folie abgedeckten Bereich ergeben.

Ausstattungsübersicht

Ausstattung des Polo beats, zusätzlich bzw. abweichend zur Ausstattung des Polo Comfortline

Funktion	- Telefonschnittstelle
	- USB-Schnittstelle auch für iPod/iPhone

Sonderausstattungen

		Preis in €
Lackierungen	Sonderfarbe Flash-Rot	o. M.
	White Silver Metallic	495,-
	Deep Black Perleffekt	495,-
Räder/Reifen - 17	„Bonneville“, Volkswagen R	450,-
	- 4 Leichtmetallräder 7 J x 17 in Schwarz, Oberfläche glanzgedreht, Reifen 215/45 R 17, Radsicherungen mit erweitertem Diebstahlschutz	
	„Pamplona“	195,-
	- 4 Leichtmetallräder 7 J x 17, Reifen 215/45 R 17, Radsicherungen mit erweitertem Diebstahlschutz	
„Pamplona“ in Adamantium Dark		340,-
	- 4 Leichtmetallräder 7 J x 17 in Adamantiumsilber lackiert, Reifen 215/45 R 17, Radsicherungen mit erweitertem Diebstahlschutz	

Kraftstoffverbrauch in l/100 km: kombiniert zwischen 4,8 und 4,4; CO₂-Emissionen in g/km: kombiniert zwischen 110 und 101; Effizienzklasse B

Über weitere interessante Sonderausstattungen, die die umfangreiche Serienausstattung nach Ihren individuellen Wünschen noch ergänzen, informiert Sie Ihr Volkswagen Partner gern.

o. M. = ohne Mehrpreis

Sonderausstattungen

		Preis in €	Trendline	Comfortline	Highline
„Cool and Sound“	„Cool and Sound“ - Klimaanlage, individuelle Einstellung von Temperatur, Luftverteilung und Gebläsedrehzahl (nur in Verbindung mit einem Radio oder Navigationssystem bestellbar)	560,-	○		
	„Cool and Sound“ mit Klimaanlage „Climatronic“ - Klimaanlage „Climatronic“ mit 2-Zonen-Temperaturregelung und Allergen-Filter (nur in Verbindung mit einem Radio oder Navigationssystem bestellbar)	935,-	○		
Anschlussgarantie	Anschlussgarantie, Laufzeit 1 Jahr				
	..., maximale Gesamtlauflistung 30.000 km	185,-	○	○	○
	..., maximale Gesamtlauflistung 60.000 km	215,-	○	○	○
	..., maximale Gesamtlauflistung 90.000 km	275,-	○	○	○
	Anschlussgarantie, Laufzeit 2 Jahre				
	..., maximale Gesamtlauflistung 40.000 km	330,-	○	○	○
	..., maximale Gesamtlauflistung 80.000 km	430,-	○	○	○
	..., maximale Gesamtlauflistung 120.000 km	590,-	○	○	○
	Anschlussgarantie, Laufzeit 3 Jahre				
..., maximale Gesamtlauflistung 50.000 km	530,-	○	○	○	
..., maximale Gesamtlauflistung 100.000 km	720,-	○	○	○	
..., maximale Gesamtlauflistung 150.000 km	1.050,-	○	○	○	
Ausstattungs- und Designpakete	Außenspiegelgehäuse und Türgriffe in Wagenfarbe	80,-	○	●	●

Kraftstoffverbrauch in l/100 km: kombiniert zwischen 4,8 und 4,4; CO₂-Emissionen in g/km: kombiniert zwischen 110 und 101; Effizienzklasse B

● = Serienausstattung ○ = Sonderausstattung gegen Mehrpreis

Sonderausstattungen

		Preis in €	Trendline	Comfortline	Highline
Car-Net	Car-Net „Guide & Inform“¹⁾, Laufzeit 1 Jahr	o. M.	○	○	○
	- Online-Informationen werden direkt ins Auto übermittelt (nur in Verbindung mit Navigationsfunktion „Discover Media“ bestellbar)				
	App-Connect	225,-	○	○	○
	- 2 USB-Schnittstellen, auch für iPod/iPhone; ausgewählte Apps für Android-Smartphones und Apple iPhones können auf dem Touchscreen des Radios bzw. des Navigationssystems dargestellt und bedient werden (nur in Verbindung mit Radio „Composition Media“ bestellbar)				
	App-Connect und „Volkswagen Media Control“	300,-	○	○	○
	- 2 USB-Schnittstellen, auch für iPod/iPhone; Tablet-PC/iPad kann per WLAN und mit einer App mit dem Infotainment-System des Fahrzeugs verbunden werden; folgende Funktionen sind möglich: Anzeige von Navigationsinformationen; Steuerung des Radios, des Media-Players und der Toneinstellungen; Ergebnisse der Google-Suche, Orte von Terminen im Kalender sowie Adressen von Telefonbuch-Kontakten im Tablet-PC/iPad können als Ziele an das Navigationssystem übermittelt werden (nur in Verbindung mit Navigationsfunktion „Discover Media“ bestellbar) ..., in Verbindung mit Navigationssystem „Discover Media“				
CarStick LTE	150,-	○	○	○	
(nur in Verbindung mit Navigationsfunktion „Discover Media“ bestellbar)					

Kraftstoffverbrauch in l/100 km: kombiniert zwischen 4,8 und 4,4; CO₂-Emissionen in g/km: kombiniert zwischen 110 und 101; Effizienzklasse B

1) Sie benötigen ein Mobiltelefon/Smartphone, das die Fähigkeit besitzt, als mobiler WLAN-Hotspot zu agieren. Alternativ können Sie mit der Mobiltelefon-Schnittstelle „Premium“ ein Mobiltelefon/Smartphone mit remote SIM Access Profile (rSAP) oder eine SIM-Karte mit Telefon- und Datenoption nutzen. Die Car-Net-Dienste sind nur mit einem bestehenden oder separat abzuschließenden Mobilfunkvertrag zwischen Ihnen und Ihrem Mobilfunkprovider und nur innerhalb der Abdeckung des jeweiligen Mobilfunknetzes verfügbar. Durch den Empfang von Datenpaketen aus dem Internet können, abhängig von Ihrem jeweiligen Mobilfunktarif und insbesondere beim Betrieb im Ausland, zusätzliche Kosten (z. B. Roaming-Gebühren) entstehen. Aufgrund des im Rahmen der Nutzung der Car-Net-Dienste anfallenden Datenvolumens wird die Vereinbarung einer Daten-Flatrate mit Ihrem Mobilfunkprovider dringend empfohlen. Zur Nutzung von Car-Net ist ein separater Vertrag mit der Volkswagen AG abzuschließen. Um die Car-Net-Dienste mit der vollen Laufzeit nutzen zu können, haben Sie nach Übergabe des Fahrzeugs 90 Tage Zeit, um es unter www.volkswagen.com/Car-Net zu registrieren. Der Dienst Notruf-Service (erhältlich nur in Verbindung mit Car-Net „Security & Service“) ist bereits ab Auslieferung ohne Registrierung aktiviert. Die Verfügbarkeit der Car-Net-Dienste kann länderspezifisch unterschiedlich ausfallen. Diese Dienste stehen für die jeweils vereinbarte Vertragslaufzeit zur Verfügung und können während der Vertragslaufzeit inhaltlichen Änderungen unterliegen. Zur Nutzung der kostenfreien Car-Net App wird ein Smartphone mit iOS- oder Android-Betriebssystem und eine SIM-Karte mit Datenoption mit einem bestehenden oder separat abzuschließenden Mobilfunkvertrag zwischen Ihnen und Ihrem Mobilfunkprovider benötigt. Durch den Versand oder Empfang von Datenpaketen über das Internet können, abhängig von Ihrem jeweiligen Mobilfunktarif und insbesondere beim Betrieb im Ausland, zusätzliche Kosten (z. B. Roaming-Gebühren) entstehen. Nähere Informationen zu Car-Net erhalten Sie unter www.volkswagen.com/Car-Net und bei Ihrem Volkswagen Partner; Informationen zu Mobilfunk-Tarifbedingungen bei Ihrem Mobilfunkanbieter.

○ = Sonderausstattung gegen Mehrpreis o. M. = ohne Mehrpreis

Sonderausstattungen

		Preis in €	Trendline	Comfortline	Highline
Diebstahlwarnanlage	Diebstahlwarnanlage mit Innenraumüberwachung, bordspannungsunabhängigem Back-up-Horn und Abschleppschutz	300,-		○	○
Fahrerassistenzsysteme	Automatische Distanzregelung ACC bis 210 km/h und Umfeldbeobachtungssystem „Front Assist“ mit City-Notbremsfunktion¹⁾ - passt als Weiterentwicklung der Geschwindigkeitsregelanlage die Geschwindigkeit bis zur eingestellten Höchstgeschwindigkeit automatisch der des vorausfahrenden Fahrzeugs an und hält dabei den vom Fahrer vorgegebenen Abstand ein; Automatische Distanzregelung ACC bis 210 km/h und Umfeldbeobachtungssystem „Front Assist“ mit City-Notbremsfunktion (für Automatische Distanzregelung ACC bis 210 km/h); „stop & go“ (nur bei Modellen mit Doppelkupplungsgetriebe DSG)	255,-		○	○
	„Blind Spot“-Sensor mit Ausparkassistent²⁾ - weist den Fahrer durch optische Signale im jeweiligen Außenspiegel auf Fahrzeuge hin, von denen beim Abbiegen oder beim Spurwechsel eine Gefahr ausgehen könnte (nur in Verbindung mit Außenspiegel elektrisch einstell-, anklapp- und beheizbar, mit Beifahrerspiegelabsenkung und Einparkhilfe oder Parklenkassistent „Park Assist“ bestellbar)	310,-		○	○
	Einparkhilfe – Warnsignale bei Hindernissen im Front- und Heckbereich (nur in Verbindung mit einem Radio oder Navigationssystem bestellbar)	490,-	○	○	●
	Geschwindigkeitsregelanlage inkl. Geschwindigkeitsbegrenzer - speichert und hält die vom Fahrer gewählte Geschwindigkeit; Geschwindigkeitsbegrenzer verhindert das Überschreiten der eingestellten Maximalgeschwindigkeit (für Trendline nur in Verbindung mit Technikpaket bestellbar)	205,-		○	
	Parklenkassistent „Park Assist“ inkl. Einparkhilfe - Warnsignale bei Hindernissen im Front- und Heckbereich; lenkt das Fahrzeug automatisch in Längs- und Querparklücken und parkt zudem aus Längsparklücken aus ..., für Highline	640,-		○	
	Proaktives Insassenschutzsystem in Verbindung mit Umfeldbeobachtungssystem „Front Assist“ - bereitet Fahrzeuginsassen und das Fahrzeug auf einen möglichen Unfall vor, indem die vorderen, angelegten Sicherheitsgurte gestrafft, Fahrer sowie Beifahrer fixiert werden und offen stehende Fenster sowie Schiebedach bis auf einen Spalt geschlossen werden; erfasst kritische Verkehrssituationen mit erhöhtem Unfallpotenzial; erkennt kritische Abstandssituationen und hilft, den Anhalteweg zu verkürzen; warnt den Fahrer in Gefahrensituationen optisch und akustisch sowie mit einem präventiven Bremsruck	150,- 155,-		○	○
	Rückfahrkamera „Rear View“ - Kamerabild im Display des Radios bzw. Navigationssystems zeigt den Bereich hinter dem Fahrzeug an (nicht in Verbindung mit Radio „Composition Colour“ bestellbar)	280,-		○	○
	Technikpaket - Geschwindigkeitsregelanlage inkl. Geschwindigkeitsbegrenzer; Multifunktionsanzeige „Plus“; Müdigkeitserkennung	215,-	○		

Kraftstoffverbrauch in l/100 km: kombiniert zwischen 4,8 und 4,4; CO₂-Emissionen in g/km: kombiniert zwischen 110 und 101; Effizienzklasse B

1) leitet einen Bremsgriff ein und kann die Schwere einer Kollision mindern bzw. eine Kollision gänzlich verhindern

2) überwacht beim Rückwärtsausparken den Bereich hinter und neben dem Fahrzeug; gibt optische und akustische Warnsignale aus, wenn ein Fahrzeug erkannt wird, das den Ausparkweg quert; kann eine Notbremsung einleiten, um die Schwere einer Kollision zu mindern bzw. um eine Kollision gänzlich zu verhindern

● = Serienausstattung ○ = Sonderausstattung gegen Mehrpreis

Sonderausstattungen

		Preis in €	Trendline	Comfortline	Highline
Fahrzeugschriftzüge	Entfall der Schriftzüge für die Modell- und Motorbezeichnung auf der Gepäckraumklappe	o. M.	○	○	○
Fußmatten	Textilfußmatten vorn und hinten	104,-	○	●	●
Klimaanlagen	Klimaanlage „Climatronic“	375,-		○	○
	- regelt die Innenraumtemperatur gemäß der vorgewählten Wunschtemperatur mit automatischer Anpassung der Gebläsedrehzahl und Betätigung der Luftverteilungsklappen; gewährleistet bei allen Betriebs- und Witterungsverhältnissen ein angenehmes Klima mit möglichst zugfreier Durchströmung der Luft im Fahrgastraum; Handschuhfach mit Kühlmöglichkeit; Staub- und Pollenfilter mit Aktivkohleinsatz (Für Trendline sind die Klimaanlagen nur über die „Cool and Sound“-Pakete bestellbar.)				
Lackierungen	Uranograu	o. M.	○	○	○
	Flash-Rot	205,-	○	○	○
	Pure White	205,-	○	○	○
	Energetic Orange Metallic	495,-	○	○	○
	Reflexsilber Metallic	495,-	○	○	○
	White Silver Metallic	495,-	○	○	○
Deep Black Perleffekt	495,-	○	○	○	

Kraftstoffverbrauch in l/100 km: kombiniert zwischen 4,8 und 4,4; CO₂-Emissionen in g/km: kombiniert zwischen 110 und 101; Effizienzklasse B
1) nur in Verbindung mit Roof Pack bestellbar

● = Serienausstattung ○ = Sonderausstattung gegen Mehrpreis o. M. = ohne Mehrpreis

Sonderausstattungen

		Preis in €	Trendline	Comfortline	Highline
Lenkräder	Multifunktionslenkrad (nur in Verbindung mit Technikpaket bestellbar)	165,-	○	●	
	Multifunktionslenkrad in Leder , mit Bedienungsmöglichkeit für Multifunktionsanzeige, Radio und Telefon - Schalthebelknopf und Handbremshebelgriff in Leder (nur für Modelle mit Schaltgetriebe bestellbar)	170,-		○	●
	Multifunktionslenkrad in Leder mit Schaltwippen , mit Bedienungsmöglichkeit für Multifunktionsanzeige, Radio und Telefon - Schalthebelknopf und Handbremshebelgriff in Leder (nur für Modelle mit Doppelkupplungsgetriebe DSG bestellbar)	245,-		○	●
Licht und Sicht	Licht-und-Sicht-Paket - Fahrlichtschaltung automatisch, mit LED-Tagfahrlicht, „Leaving home“-Funktion und manueller „Coming home“-Funktion; Innenspiegel automatisch abblendend; Regensensor	150,-	○	○	○
Mittelarmlehne	Mittelarmlehne vorn längseinstellbar, mit Ablagebox	147,-	○	●	●
Multimediasysteme	„Connectivity-Paket“ - Telefonschnittstelle; USB-Schnittstelle auch für iPod/iPhone (nur in Verbindung mit Radio „Composition Colour“ bestellbar)	205,-	○	○	○
Radio- und Navigationssysteme	Radio „Composition Colour“ - 4 Lautsprecher; CD-Laufwerk; Doppel-Tuner mit Phasen-Diversity für bestmöglichen Radioempfang; geschwindigkeitsabhängige Lautstärkeanpassung; Klangregelung 3-fach; Lautsprecher vorn und hinten; mehrfarbiges TFT-Display mit Touchscreen-Bedienung (Bildschirmdiagonale 12,7 cm); MP3-Wiedergabefunktion mit Titelanzeige; Multimediabuchse AUX-IN ¹⁾ ; SD-Kartenschacht (Für Trendline nur in Verbindung mit „Cool and Sound“-Paket bestellbar.)	550,-	○	●	●
	Radio „Composition Media“ - 6 Lautsprecher; Bedienungsoberfläche mit Annäherungssensorik; CD-Laufwerk; Doppel-Tuner mit Phasen-Diversity für bestmöglichen Radioempfang; Fahrzeug-Menü; geschwindigkeitsabhängige Lautstärkeanpassung; Klangregelung 3-fach; mehrfarbiges TFT-Display mit Touchscreen-Bedienung (Bildschirmdiagonale 20,3 cm); MP3-Wiedergabefunktion mit Titel- und Albumcover-Anzeige; Multimediabuchse AUX-IN ²⁾ ; SD-Kartenschacht; Telefonschnittstelle; USB-Schnittstelle auch für iPod/iPhone	990,-	○		
	..., für Comfortline und Highline	440,-		○	○

Kraftstoffverbrauch in l/100 km: kombiniert zwischen 4,8 und 4,4; CO₂-Emissionen in g/km: kombiniert zwischen 110 und 101; Effizienzklasse B
1) ermöglicht per 3,5-mm-Klinkenbuchse den Anschluss einer externen Audioquelle an das Radiosystem bzw. Radio-Navigationssystem

● = Serienausstattung ○ = Sonderausstattung gegen Mehrpreis

Sonderausstattungen

		Preis in €	Trendline	Comfortline	Highline
Radio- und Navigationssysteme (Fortsetzung)	Navigationsfunktion „Discover Media“ für Radio „Composition Media“	565,-	○	○	○
	- kostenlose Downloads der Navigations-Software-Updates bis maximal 5 Jahre nach Produktionsende der Gerätegeneration; Bedienungsoberfläche mit Annäherungssensorik; Car-Net „Guide & Inform“, Laufzeit 1 Jahr; CD-Laufwerk, Doppel-Tuner mit Phasen-Diversity für bestmöglichen Radioempfang; Fahrzeug-Menü; geschwindigkeitsabhängige Lautstärkeanpassung; Karte in 2,5D-Darstellung (Vogelperspektive); Klangregelung 3-fach; mehrfarbiges TFT-Display mit Touchscreen-Bedienung (Bildschirmdiagonale 20,3 cm); MP3-Wiedergabefunktion mit Titel- und Albumcover-Anzeige; Multimediabuchse AUX-IN ¹ ; Navigationsdaten für Europa auf SD-Karte; SD-Kartenschacht; Telefonkontakt-Adressdaten zur Verwendung für Navigations-Zieleingabe; Telefonschnittstelle; USB-Schnittstelle auch für iPod/iPhone; Verkehrszeichenanzeige ² ; „Volkswagen Media Control“; Zielführung dynamisch über separaten RDS TMC-Tuner				
	(nur in Verbindung mit Radio „Composition Media“ bestellbar)				
	6 Lautsprecher	120,-	○	○	○
	(nur in Verbindung mit Radio „Composition Colour“ bestellbar)				
	CD-Player	130,-	○	○	○
	(nur in Verbindung mit Radio „Composition Colour“ bestellbar)				
	CD-Player inkl. USB-Schnittstelle auch für iPod/iPhone	160,-	○	○	○
	(nur in Verbindung mit Radio „Composition Colour“ und „Connectivity-Paket“ bestellbar)				
	..., in Verbindung mit „Connectivity-Paket“				
	Digitaler Radioempfang DAB+	245,-	○	○	○
- Empfang von digital ausgestrahlten Radiosendern und Verkehrsinformationen zusätzlich zum analogen Senderangebot; Empfang ist abhängig von der lokalen Verfügbarkeit von digitalen Netzen; erweitertes Angebot an Hörfunkprogrammen; verbesserte Empfangsleistung					
(nur in Verbindung mit Radio „Composition Media“ bestellbar)					
Soundsystem „beats“	500,-		○	○	
- 6 Lautsprecher, digitaler 8-Kanal-Verstärker, Subwoofer, 300 Watt Gesamtleistung					
Sprachbedienung	220,-	○	○	○	
(nur in Verbindung mit Radio „Composition Media“ oder Navigationssystem „Discover Media“ bestellbar)					

Kraftstoffverbrauch in l/100 km: kombiniert zwischen 4,8 und 4,4; CO₂-Emissionen in g/km: kombiniert zwischen 110 und 101; Effizienzklasse B

1) ermöglicht per 3,5-mm-Klinkenbuchse den Anschluss einer externen Audioquelle an das Radiosystem bzw. Radio-Navigationssystem, entfällt in Verbindung mit Telefonschnittstelle „Comfort“

2) stellt die auf dem Navigationsdatenträger gespeicherten Verkehrszeichen im Display des Navigationssystems dar, die Aktualität der angezeigten Verkehrszeichen hängt vom Datenstand der verwendeten Navigationsdaten ab

○ = Sonderausstattung gegen Mehrpreis

Sonderausstattungen

		Preis in €	Trendline	Comfortline	Highline
Räder/Reifen - 15	Stahlräder	340,-	○	●	
	- 4 Stahlräder 5,5 x 15 J mit Radvollblenden, Reifen 185/65 R 15, rollwiderstandsoptimiert				
	„Sassari“	795,-	○		
	- 4 Leichtmetallräder 5,5 J x 15, Reifen 185/65 R 15, rollwiderstandsoptimiert, Radsicherungen mit erweitertem Diebstahlschutz				
	..., für Comfortline	455,-		○	
Räder/Reifen - 16	„Las Minas“	795,-		○	
	- 4 Leichtmetallräder 6,5 J x 16, Reifen 195/55 R 16, Radsicherungen mit erweitertem Diebstahlschutz				
	..., für Highline	340,-			○
	„Las Minas“ in Adamantium Dark	940,-		○	
	- 4 Leichtmetallräder 6 J x 16 in Adamantiumsilber lackiert, Reifen 195/55 R 16, Radsicherungen mit erweitertem Diebstahlschutz				
..., für Highline	485,-			○	
Räder/Reifen - 17	„Torsby“ in Schwarz	940,-		○	
	- 4 Leichtmetallräder 6,5 J x 16 in Schwarz, Oberfläche glanzgedreht, Reifen 195/55 R 16, Radsicherungen mit erweitertem Diebstahlschutz				
	..., für Highline	485,-			○
	„Bonneville“ in Schwarz, Volkswagen R	935,-			○
	- 4 Leichtmetallräder 7 J x 17 in Schwarz, Oberfläche glanzgedreht, Reifen 215/45 R 17, Radsicherungen mit erweitertem Diebstahlschutz				
Räder/Reifen - Ganzjahresreifen	„Pamplona“	1.135,-		○	
	- 4 Leichtmetallräder 7 J x 17, Reifen 215/45 R 17, Radsicherungen mit erweitertem Diebstahlschutz				
	..., für Highline	680,-			○
	„Pamplona“ in Adamantium Dark	825,-			○
	- 4 Leichtmetallräder 7 J x 17 in Adamantiumsilber lackiert, Reifen 215/45 R 17, Radsicherungen mit erweitertem Diebstahlschutz				
4 Ganzjahresreifen 185/60 R 15	180,-	○	○	○	
(nur in Verbindung mit Leichtmetallrädern 5,5 J x 15 bestellbar)					

Kraftstoffverbrauch in l/100 km: kombiniert zwischen 4,8 und 4,4; CO₂-Emissionen in g/km: kombiniert zwischen 110 und 101; Effizienzklasse B
 Unsere Fahrzeuge sind serienmäßig mit Sommerreifen ausgestattet. Seit dem 04.12.2010 sind Sie in der Bundesrepublik Deutschland gesetzlich verpflichtet,
 Ihr Fahrzeug bei Glätteis, Schneeglätte, Schneematsch, Eis- oder Reifglätte mit M+S-Reifen oder Ganzjahresreifen auszustatten. Ihr Volkswagen Partner informiert Sie gern.
 ● = Serienausstattung ○ = Sonderausstattung gegen Mehrpreis

Sonderausstattungen

		Preis in €	Trendline	Comfortline	Highline
Räder/Reifen - Reserveräder	Reserverad in Fahrbereifung , Stahl inkl. Bordwerkzeug und Wagenheber (nur in Verbindung mit 5 J x 14 oder 5,5 x 15 Räder bestellbar)	100,-	○	○	
	Reserverad in Fahrbereifung 6 J x 15 , Stahl inkl. Bordwerkzeug und Wagenheber (nur in Verbindung mit 6,5 J x 16, 6 J x 16 oder 7 J x 17 Räder bestellbar)	100,-		○	○
Räder/Reifen - Winterräder (zusätzlich)	4 Stahlräder 5,5 J x 15 inkl. Bordwerkzeug und Wagenheber - Winterreifen 185/65 R 15 T	555,-	○	○	○
	4 Leichtmetallräder „Merano“ 6 J x 16 inkl. Bordwerkzeug und Wagenheber - Winterreifen 185/60 R 16 H	1.020,-		○	○
Raucherausführung	- Aschenbecher und Zigarettenanzünder vorn	30,-	○	○	○
Scheiben	Seitenscheiben hinten und Heckscheibe abgedunkelt	190,-	○	○	○
	Fensterheber vorn und hinten elektrisch	195,-	○	●	●
Scheinwerfer	LED-Scheinwerfer - LED-Scheinwerfer für Abblend- und Fernlicht; Leuchtweitenregulierung dynamisch	985,-		○	○
	Nebelscheinwerfer und Abbiegelicht	190,-	○	○	●
	Rückleuchten in LED-Technik, dunkelrot	200,-		○	○
Schließsystem	Schlüsselloses¹⁾ Schließ- und Startsystem „Keyless Access“ ohne Safe-Sicherung - automatisches Schließ- und Startsystem, bei dem der Fahrzeugschlüssel zwar mitgeführt, aber nicht in die Hand genommen werden muss; führt man den Fahrzeugschlüssel mit sich und nähert sich dem Fahrzeug, wird dieses automatisch entriegelt; der Motorstart erfolgt bequem per Startknopf (nur in Verbindung mit Diebstahlwarnanlage bestellbar)	375,-		○	○
Sitze	Rücksitzbank und -lehne asymmetrisch geteilt umklappbar, mit doppeltem Ladeboden - Gepäckraumboden angehoben; Rücksitzbank ungeteilt, Lehne asymmetrisch geteilt umklappbar (nur in Verbindung mit Vordersitzen mit Höheneinstellung bestellbar)	o. M.	○		
	Vordersitzen mit Höheneinstellung und Staufach unter den Vordersitzen - Bordbuchhalterung unter dem linken Vordersitz; Vordersitze mit Höheneinstellung (nur in Verbindung mit Rücksitzbank- und lehne asymmetrisch geteilt umklappbar bestellbar)	210,-	○	●	●

Kraftstoffverbrauch in l/100 km: kombiniert zwischen 4,8 und 4,4; CO₂-Emissionen in g/km: kombiniert zwischen 110 und 101; Effizienzklasse B

1) Die Funkfernbedienung dient als Sender und muss mitgeführt werden, damit das Fahrzeug ent- bzw. verriegelt und gestartet werden kann.

Unsere Fahrzeuge sind serienmäßig mit Sommerreifen ausgestattet. Seit dem 04.12.2010 sind Sie in der Bundesrepublik Deutschland gesetzlich verpflichtet, Ihr Fahrzeug bei Glätte, Schneeglätte, Schneematsch, Eis- oder Reifglätte mit M+S-Reifen oder Ganzjahresreifen auszustatten. Ihr Volkswagen Partner informiert Sie gern.

● = Serienausstattung ○ = Sonderausstattung gegen Mehrpreis o. M. = ohne Mehrpreis

Sonderausstattungen

		Preis in €	Trendline	Comfortline	Highline
Spiegel	Außenspiegel elektrisch einstell- und beheizbar	130,-	○	●	●
	Außenspiegel elektrisch einstell- und beheizbar, mit Beifahrerspiegelabsenkung	170,-		○	○
Sportpaket	- Elektronische Differenzialsperre XDS; Seitenscheiben hinten und Heckscheibe abgedunkelt, zu 75 % lichtabsorbierend; Sportfahrwerk, Karosserie ca. 15 mm tiefergelegt	445,-		○	○
Telefone	Telefonschnittstelle mit induktiver Ladefunktion (nur in Verbindung mit Radio „Composition Colour“ und Connectivity-Paket oder Radio „Composition Media“ bestellbar)	325,-	○	○	○
	..., in Verbindung mit Radio „Composition Colour“ und Connectivity-Paket	120,-	○	○	○
	..., in Verbindung mit Radio „Composition Media“	120,-	○	○	○
	Telefonschnittstelle „Comfort“ mit induktiver Ladefunktion - Anwahl von auf dem Mobiltelefon gespeicherten Audiodateien über TFT-Touchscreen (AVRCP 1.3); Außenantennenanbindung über Ladehalterung in der Mittelkonsole; Bedienung und Anzeige über Multifunktionsanzeige „Plus“ oder „Premium“ und TFT-Touchscreen des Radios bzw. Navigationssysteme sowie über das optionale Multifunktionslenkrad; drahtlose Kommunikationsschnittstelle BLUETOOTH AUDIO (ausschließlich kompatibel mit advanced audio distribution profile A2DP); Einfach-Kopplung des Mobiltelefons über Secure Simple Pairing (SSP); einfacher Telefonbuchzugriff über Phone Book Access Profile (PBAP); Freisprecheinrichtung; für Mobiltelefone mit Bluetooth-Schnittstelle (hands free profile 1.5) und GSM 900/1800 MHz; gleichzeitige Anbindung von bis zu 2 Telefonen; Telefonkontakt-Adressdaten zur Verwendung für Navigations-Zieleingabe ¹⁾ ; Telefonkontakte mit Bilddarstellung (für Radio „Composition Colour“ nur in Verbindung mit Connectivity-Paket und für Radio „Composition Media“ oder Navigationsfunktion „Discover Media“ nur mit 2 USB-Schnittstellen bestellbar)	465,-	○	○	○
Winterpaket	- Vordersitze beheizbar; Warnleuchte für Waschwasserstand	330,-	○	○	●

Kraftstoffverbrauch in l/100 km: kombiniert zwischen 4,8 und 4,4; CO₂-Emissionen in g/km: kombiniert zwischen 110 und 101; Effizienzklasse B

1) abhängig vom Mobiltelefon und der entsprechenden Software des jeweiligen Herstellers

● = Serienausstattung ○ = Sonderausstattung gegen Mehrpreis

Motoren

		48 kW (65 PS)	55 kW (75 PS) TSI	70 kW (95 PS) TSI
Motor, Getriebe	Motorbauart/Ventile pro Zylinder	3-Zylinder-Ottomotor/4	3-Zylinder-Ottomotor/4	3-Zylinder-Ottomotor/4
	Einspritzung/Aufladung	Multi Point Injection/-	Multi Point Injection/-	Direkteinspritzung/Abgasturbolader
	Hubraum, Liter/cm ³	1,0/999	1,0/999	1,0/999
	max. Leistung, kW (PS) bei 1/min	48 (65)	55 (75)	70 kW (95 PS)
	max. Drehmoment, Nm bei 1/min	95/3.000 - 4.300	95/3.000 - 4.300	175/2000 - 3500
	Emissionsklasse	Euro 6 ⁶⁾	Euro 6 ⁶⁾	Euro 6 ⁶⁾
	Getriebevariante	5-Gang-Schaltgetriebe	5-Gang-Schaltgetriebe	5-Gang-Schaltgetriebe, 7-Gang-Doppelkupplungsgetriebe DSG
Gewichte, kg²⁾	Leergewicht ¹⁾	1.105	1.105	1.145 (1.180) ⁸⁾
	zul. Gesamtgewicht max.	1.610	1.610	1.640 (1.680) ⁸⁾
	Zuladung ⁷⁾ , je nach Ausstattung	428 - 524	428 - 524	423 - 521 (423 - 522) ⁸⁾
	zul. Achslast vorn/hinten max.	830/830	830/830	860/830 (900 /830) ⁸⁾
	zul. Anhängelasten ³⁾ : gebremst bei 12%/8% Steigung	800/1.000	800/1.000	1.000/1.100 (1.000 /1.100) ⁸⁾
	zul. Anhängelasten ³⁾ : ungebremst	550	550	570 (590) ⁹⁾
	zul. Stützlast/zul. Dachlast	50/75	50/75	50/75
Fahrleistungen	Höchstgeschwindigkeit, km/h	164	170	187
	Beschleunigung von 0 - 80/0 - 100 km/h, s	10,0/15,5	9,5/14,9	7,2/10,8
	Elastizität von 80 - 120 km/h im 4./5. Gang, s ⁹⁾	17,5/23,0	17,5/23,0	11,0/14,5
Kraftstoffverbrauch, l/100 km⁴⁾	Kraftstoff nach 99/100/EG	Benzin ⁵⁾	Benzin ⁵⁾	Benzin ⁵⁾
	mit Schaltgetriebe: innerorts/außerorts/kombiniert	6,0 - 5,9 /4,1/4,8 - 4,7	6,0 - 5,9 /4,1/4,8 - 4,7	5,6 - 5,5/3,9 - 3,8/4,5 - 4,4
	mit Doppelkupplungsgetriebe DSG innerorts/außerorts/kombiniert	-	-	5,8 -5,7/4,1 - 4,0/4,7 - 4,6
CO₂-Emission kombiniert, g/km⁴⁾	mit Schaltgetriebe	110 - 108	110 - 108	103 - 101
	mit Doppelkupplungsgetriebe DSG	-	-	107 - 105
Effizienzklasse⁴⁾	mit Schaltgetriebe	B	B	B
	mit Doppelkupplungsgetriebe DSG	-	-	B
Tankvolumen, l		40	40	40
Ausstattungsversionen	erhältlich als	Trendline, Comfortline, beats	Trendline, Comfortline, beats	Comfortline, Highline, beats

Hinweise zu den Bemerkungen 1) - 10) finden Sie auf Seite 22.

Hinweise

- 1) Fahrzeugleergewicht mit Fahrer 68 kg, 7 kg Gepäck und Kraftstoffbehälter zu 90% gefüllt, ermittelt nach der RL 92/21/EWG in der gegenwärtig geltenden Fassung.
- 2) Je nach Sonderausstattung ergeben sich individuelle Gewichte des Fahrzeugs und somit abweichende Verbräuche und CO₂-Emissionen.
- 3) Mit zunehmender Höhe verringert sich zwangsläufig die Motorleistung. Ab 1.000 m über Meereshöhe und je weitere 1.000 m sind daher jeweils 10% vom Gespanngewicht (zul. Anhängelast + zul. Gesamtgewicht des Zugfahrzeuges) abzuziehen.
- 4) Die angegebenen Werte wurden nach den gesetzlich vorgeschriebenen Messverfahren ermittelt. Die Angaben beziehen sich nicht auf ein einzelnes, individuelles Fahrzeug und sind nicht Bestandteil des Angebotes, sondern dienen allein Vergleichszwecken zwischen den verschiedenen Fahrzeugtypen. Der Kraftstoffverbrauch und die CO₂-Emissionen eines Fahrzeugs hängen nicht nur von der effizienten Ausnutzung des Kraftstoffs durch das Fahrzeug ab, sondern werden auch vom Fahrverhalten und anderen nichttechnischen Faktoren (z. B. Umgebungsbedingungen) beeinflusst. Zusatzausstattungen und Zubehör (Anbauteile, Reifen usw.) können relevante Fahrzeugparameter, wie z. B. Gewicht, Rollwiderstand und Aerodynamik verändern und neben Witterungs- und Verkehrsbedingungen die Verbrauchs- und Fahrleistungswerte beeinflussen.
Hinweis nach Richtlinie 1999/94/EG in der jeweils gegenwärtig geltenden Fassung: Weitere Informationen zum offiziellen Kraftstoffverbrauch und den offiziellen spezifischen CO₂-Emissionen neuer Personenkraftwagen können dem „Leitfaden über den Kraftstoffverbrauch, die CO₂-Emissionen und den Stromverbrauch neuer Personenkraftwagen“ entnommen werden, der an allen Verkaufsstellen und bei der DAT Deutsche Automobil Treuhand GmbH, Hellmuth-Hirth-Straße 1, D-73760 Ostfildern oder unter www.dat.de unentgeltlich erhältlich ist.

Effizienzklassen bewerten Fahrzeuge anhand der CO₂-Emissionen unter Berücksichtigung des Fahrzeugleergewichts. Fahrzeuge, die dem Durchschnitt entsprechen, werden mit D eingestuft. Fahrzeuge, die besser sind als der heutige Durchschnitt, werden mit A+, A, B oder C eingestuft. Fahrzeuge, die schlechter als der Durchschnitt sind, werden mit E, F oder G beschrieben.

- 5) Die Angaben zu Leistung und Verbrauch beziehen sich auf den Betrieb mit Superbenzin schwefelfrei ROZ 95 nach DIN EN 228. Kraftstoffqualität bleifrei mit ROZ 95 mit einem maximalen Ethanolanteil von 10% (E10) ist grundsätzlich verwendbar. Detaillierte Informationen zur Verträglichkeit von E10-Kraftstoffen finden Sie unter www.volkswagen.de oder unter www.dat.de/e10liste/e10vertraeglichkeit
- 6) Fahrzeuge der Emissionsklasse Euro 6 erhalten die grüne Feinstaubplakette.
- 7) Die Zuladung beinhaltet 68 kg für Fahrer und 7 kg für Gepäck.
- 8) Klammerwerte gelten für Doppelkupplungsgetriebe DSG.
- 9) nur Schaltgetriebe

Zusätzliche Hinweise

Mit dem flexiblen Service setzt Volkswagen eine Technologie ein, mit der Sie nur dann einen Service vornehmen lassen müssen, wenn ihr Fahrzeug ihn benötigt.

Das Besondere daran ist, dass zur Ermittlung des Zeitpunkts des Services die individuellen Einsatzbedingungen (persönlicher Fahrstil und Betriebsbedingungen) berücksichtigt werden sowie die Verwendung von LongLife-Motoröl.

Die Service-Intervall-Anzeige im Display des Kombi-Instruments dient als Erinnerung für die Fälligkeit des nächsten Service-Ereignisses:

- Inspektion mit Ölwechsel:
nach Service-Intervall-Anzeige (max. 30.000 km/2 Jahre)
- Inspektion mit erweitertem Umfang:
nach Service-Intervall-Anzeige (max. 60.000 km/3 Jahre)

Rücknahme und Verwertung von Altfahrzeugen

Volkswagen stellt sich den Herausforderungen der modernen Gesellschaft und berücksichtigt sie in allen neuen Produkten der Marke Volkswagen. Dies gilt natürlich auch für den Umwelt- und Ressourcenschutz. Daher sind alle Volkswagen umweltfreundlich verwertbar und können grundsätzlich kostenlos* zurückgegeben werden. Nähere Informationen zu Rücknahme und Verwertung von Altfahrzeugen erhalten Sie bei Ihrem Volkswagen Partner, im Internet unter www.volkswagen.de und über die kostenlose Hotline 0800-VOLKSWAGEN (0800 86 55 79 24 36).

Kraftstoffverbrauch in l/100 km: kombiniert zwischen 4,8 und 4,4; CO₂-Emissionen in g/km: kombiniert zwischen 110 und 101; Effizienzklasse B
* bei Erfüllung der nationalen gesetzlichen Voraussetzungen

Reifenlabel

Sommerreifen	Größe	Kraftstoffeffizienzklasse/ Rollwiderstand	Nasshaftungsklasse	Externes Rollgeräusch/ Geräuschemission
	185/70 R 14	C	B - A	70 - 69 dB 
	185/65 R 15	C - B	C - A	70 - 68 dB 
	195/55 R 16	C	B - A	72 - 68 dB  - 
	215/45 R 17	C	C - A	72 - 68 dB  - 

Ganzjahresreifen	Größe	Kraftstoffeffizienzklasse/ Rollwiderstand	Nasshaftungsklasse	Externes Rollgeräusch/ Geräuschemission
	185/65 R 15	C	C - B	69 dB 

Winterreifen	Größe	Kraftstoffeffizienzklasse/ Rollwiderstand	Nasshaftungsklasse	Externes Rollgeräusch/ Geräuschemission
	185/65 R 15	C - B	C - B	71 - 68 dB  - 
	185/60 R 16	E - C	B	71 - 66 dB  - 



Kraftstoffeffizienzklasse/Rollwiderstand – der richtige Reifen hilft Ihnen, Kraftstoff zu sparen.



Nasshaftung – ein kürzerer Bremsweg erhöht Ihre Sicherheit.



Externes Rollgeräusch/Geräuschemission – ein leiserer Reifen erhöht Ihren Fahrkomfort und entlastet die Umwelt durch geringere Geräusentwicklung.

Kraftstoffverbrauch in l/100 km: kombiniert zwischen 4,8 und 4,4; CO₂-Emissionen in g/km: kombiniert zwischen 110 und 101; Effizienzklasse B
Die gezielte Bestellung eines bestimmten Reifenfabrikats ist aus logistischen und produktionstechnischen Gründen nicht möglich.

7-Gang-Doppelkupplungsgetriebe DSG

Das 7-Gang-Doppelkupplungsgetriebe DSG ist für Drehmomente von bis zu 175 Nm ausgelegt.

Das 7-Gang-DSG hat eine trockene Doppelkupplung mit organisch gebundenen Reibbelägen. Das führt dazu, dass man das Getriebeöl nur zum Schmieren der Verzahnung und der Lager und nicht zur Kühlung der Kupplung verwenden muss. Daraus ergibt sich ein hoher Wirkungsgrad des Getriebes, der sich in einem besseren Kraftstoffverbrauch niederschlägt.

Über die Doppelkupplung wird das Getriebe über zwei Antriebswellen je nach Gangstufe abwechselnd mit dem Motor kraftschlüssig verbunden. Die hydraulischen Aktuatoren der Doppelkupplung erlauben dabei einen automatischen Schaltvorgang ohne Zugkraftunterbrechung. Gesteuert wird das Getriebe über ein sogenanntes Mechatronikmodul, in dem das elektronische Getriebesteuergerät, Sensoren und die hydraulische Steuereinheit als eine Einheit zusammen-gefasst sind.

Das Doppelkupplungsgetriebe DSG verfügt über zwei Fahrprogramme: den Normal- und den Sportmodus. Im Sportbetrieb fährt das DSG die Gänge weiter aus und schaltet bei Bedarf früher zurück. Die Gänge können jedoch auch manuell über die Tiptronic sequenziell geschaltet werden. Das Kuppeln erfolgt jedoch immer vollautomatisch.

Kraftübertragung

- Frontantrieb über Einscheiben-Trockenkupplung
- Selbstnachstellende Kupplungsbetätigung
- 5-Gang-Schaltgetriebe mit Doppelgelenk-Halbachsen
- 7-Gang-Doppelkupplungsgetriebe DSG

Fahrwerk

- Federung vorn durch Schraubenfedern mit Teleskop-Gasdruckstoßdämpfern; alle Elemente in Federbeinen integriert
- Federung hinten mit Gasdruckstoßdämpfern und separaten Federn
- Radführung vorn durch Federbeine und (untere) Dreiecksquerlenker (spurstabilisierender Lenkrollradius)
- Radführung hinten durch Verbundlenkerachse mit integriertem Stabilisator
- Stabilisator vorn
- Elektronisches Stabilisierungsprogramm inkl. Antiblockiersystem mit Bremsassistent, Antriebsschlupfregelung, Elektronische Differenzialsperre, Motorschleppmomentregelung und elektronischer Bremskraftverteilung
- Reifenkontrollanzeige

Lenkung

- Wartungsfreie Zahnstangenlenkung mit geschwindigkeitsabhängig geregelter, elektromechanische Servolenkung
- Höhen- und Längseinstellbare und zusammenschiebbare Sicherheitslenksäule

Bremsanlage

- Zweikreis-Bremssystem mit innenbelüfteten Scheibenbremsen vorn und selbstnachstellenden Trommelbremsen hinten
- Bremskraftverstärker mit Dual-Rate-Funktion

Aufbau

- Selbsttragende Karosserie mit formstabilem Sicherheitsfahrgeraum
- Airbagsystem für Fahrer und Beifahrer
- Seitenairbag für Fahrer und Beifahrer
- Versteifungsprofile in den Türen und Seitenstrukturen zur Erhöhung der seitlichen Kollisionssicherheit
- Verformungszonen vorn und hinten

Korrosionsschutz

- Karosserie-Verzinkung
- Langzeit-Hohlraumkonservierung durch Heißwachs
- Kunststoff-Radhausschalen vorn und hinten
- Unterbodenverkleidung

Abmessungen

Polo

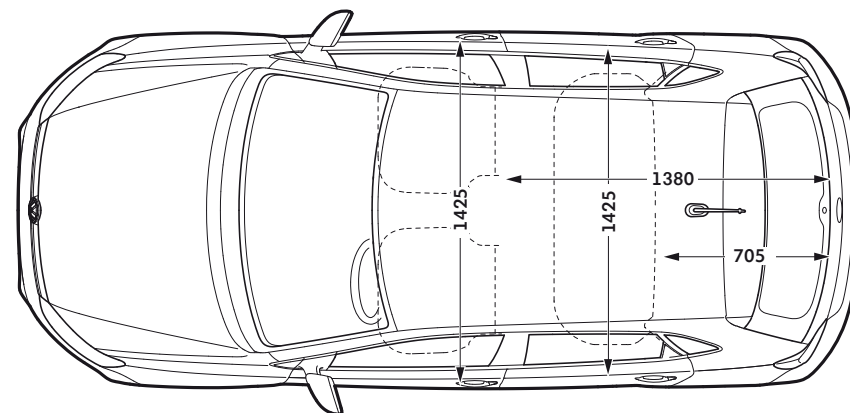
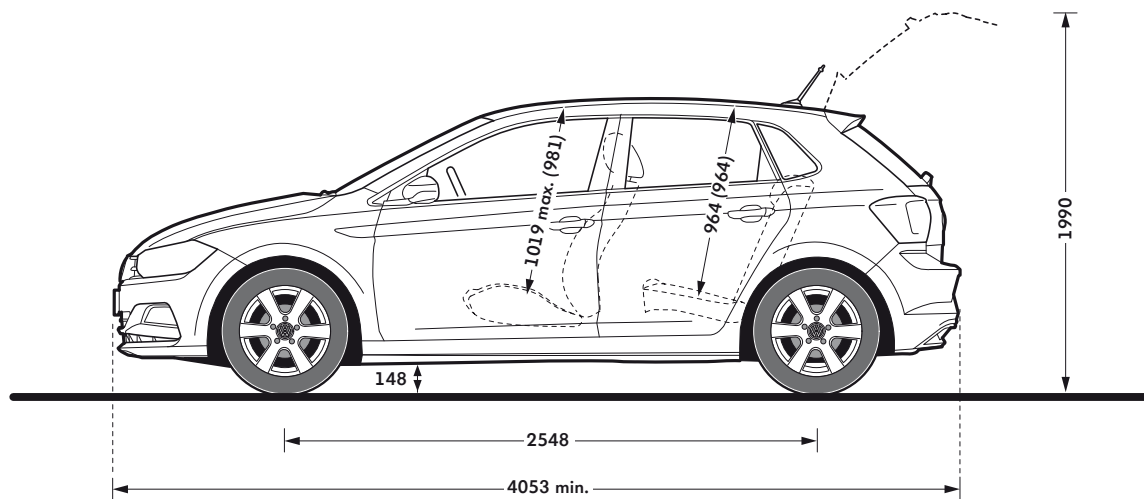

Gepäckraumvolumen
Rücksitzbank geklappt, l
1.125

Wendekreis, m
ca. 10,6

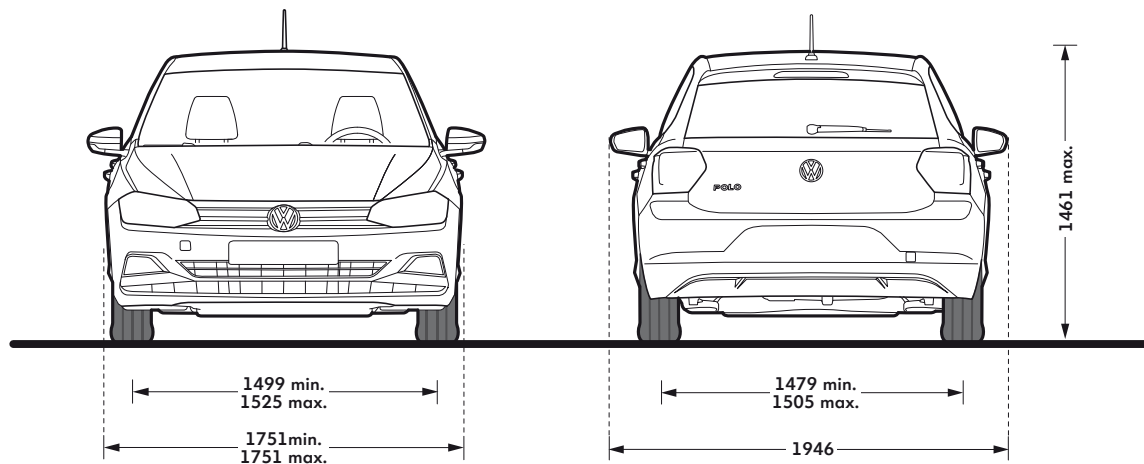

Kraftstoffverbrauch in l/100 km: kombiniert zwischen 4,8 und 4,4; CO₂-Emissionen in g/km: kombiniert zwischen 110 und 101; Effizienzklasse B
Klammerwerte in der oberen Skizze gelten bei Panorama-Ausstell-/Schiebedach.

Rechenbeispiel

Ihr Grundmodell	
<input type="text"/>	<input type="text"/>
Gewünschte Sonderausstattungen	
<input type="text"/>	<input type="text"/>
<input type="text"/>	<input type="text"/>
<input type="text"/>	<input type="text"/>
<input type="text"/>	<input type="text"/>
<input type="text"/>	<input type="text"/>
Ihr Kaufpreis	
<input type="text"/>	<input type="text"/>
Finanzierung	
Anzahlung/Gebrauchtwagen	<input type="text"/>
Ihr Kreditwunsch	<input type="text"/>
effektiver Jahreszins	<input type="text"/>
<input type="text"/> Monatsraten zu jeweils	<input type="text"/>
Schlussrate	<input type="text"/>
<input type="text"/> Monate Vertragsdauer	<input type="text"/>
<input type="text"/> jährliche Fahrleistung/km	<input type="text"/>
Leasing	
Sonderzahlung	<input type="text"/>
monatliche Leasingrate	<input type="text"/>
<input type="text"/> Monate Vertragsdauer	<input type="text"/>
<input type="text"/> jährliche Fahrleistung/km	<input type="text"/>

Ihr Grundmodell	
<input type="text"/>	<input type="text"/>
Gewünschte Sonderausstattungen	
<input type="text"/>	<input type="text"/>
<input type="text"/>	<input type="text"/>
<input type="text"/>	<input type="text"/>
<input type="text"/>	<input type="text"/>
<input type="text"/>	<input type="text"/>
Ihr Kaufpreis	
<input type="text"/>	<input type="text"/>
Finanzierung	
Anzahlung/Gebrauchtwagen	<input type="text"/>
Ihr Kreditwunsch	<input type="text"/>
effektiver Jahreszins	<input type="text"/>
<input type="text"/> Monatsraten zu jeweils	<input type="text"/>
Schlussrate	<input type="text"/>
<input type="text"/> Monate Vertragsdauer	<input type="text"/>
<input type="text"/> jährliche Fahrleistung/km	<input type="text"/>
Leasing	
Sonderzahlung	<input type="text"/>
monatliche Leasingrate	<input type="text"/>
<input type="text"/> Monate Vertragsdauer	<input type="text"/>
<input type="text"/> jährliche Fahrleistung/km	<input type="text"/>

Kraftstoffverbrauch in l/100 km: kombiniert zwischen 4,8 und 4,4; CO₂-Emissionen in g/km: kombiniert zwischen 110 und 101; Effizienzklasse B

Der neue Polo

Änderungen vorbehalten · Ausgabe: 03. August 2017
www.volkswagen.de