

RENAULT ARKANA

Preise und Ausstattungen



Preise

Motorisierung			EVOLUTION	TECHNO	ESPRIT ALPINE	
	kW	(PS)	Getriebe			
Super						
Mild Hybrid 140 EDC	103	(140)	7-Gang-Doppelkupplungsgetriebe	28.900,- €	30.500,- €	-
Mild Hybrid 160 EDC	116	(158)	7-Gang-Doppelkupplungsgetriebe	-	-	34.900,- €

Motorisierung			EVOLUTION	Hybrid TECHNO	ESPRIT ALPINE	
	kW	(PS)	Getriebe			
E-TECH Full Hybrid 145	105	(143)	Multi-Mode-Automatikgetriebe	-	34.100,- €	37.250,- €

EDC = Efficient Dual Clutch (automatisches Doppelkupplungsgetriebe)

-- = nicht verfügbar

Unverbindliche Preisempfehlung der Renault Deutschland AG, inklusive der gesetzlichen MwSt., zzgl. Überführungs-/Transportkosten. Die Angaben über Preise, Lieferung und Leistungen entsprechen den zum Zeitpunkt der Drucklegung vorhandenen Kenntnissen. Änderungen sind vorbehalten. Ihr Renault Partner informiert Sie gerne.

Wichtigste Ausstattungsmerkmale

Evolution

- 17-Zoll-Leichtmetallräder Evolution
- Analoges Tachoinstrument mit TFT-Display¹
- Antiblockiersystem mit elektronischer Bremskraftverteilung
- Außenspiegel elektrisch einstell-, beheiz- und anklappbar
- Außenspiegel in Wagenfarbe
- Beheizbare Heckscheibe
- Dachhimmel in Grau
- eCall-Notrufsystem
- ECO-Modus
- Einparkhilfe hinten
- Elektrische Fensterheber vorne und hinten, mit Impulsschaltung auf der Fahrerseite
- Elektronische Parkbremse
- Elektronisches Stabilitätsprogramm (ESP) mit Berganfahrhilfe
- Fahrer- und Beifahrersitz manuell höhenverstellbar
- Fernlichtassistent
- Haifischantenne
- Innenspiegel manuell abblendbar
- ISOFIX-Kindersitzbefestigung an den hinteren Außenplätzen
- Keycard-Handsfree
- Klimaautomatik

- Lenkrad in Lederoptik
- Licht- und Regensensor
- Notbremsassistent mit Fußgängererkennung
- Online-Multimediasystem³ EASY LINK 7-Zoll Touchscreen, Smartphone-Integration⁴ und DAB+ Radio
- Rückfahrkamera
- Rücksitzbank asymmetrisch (1/3 zu 2/3) umklappbar
- Schaltpunktanzeige
- Schaltwippen am Lenkrad¹
- Sonnenblenden mit Spiegel, beleuchtet
- Spurhalteassistent
- Stoffpolsterung in Schwarz
- Tagfahrlicht
- Tempopilot mit Geschwindigkeitsbegrenzer
- Verkehrszeichenerkennung mit Geschwindigkeitswarner
- Voll-LED-Scheinwerfer
- Zentralverriegelung

Techno (zusätzlich zu bzw. abweichend von Evolution)

- 10,2-Zoll-TFT-Kombiinstrument
- 18-Zoll-Leichtmetallräder Techno
- Ambientebeleuchtung
- Dachhimmel in Schwarz
- Einparkhilfe vorne und hinten
- Elektronische Parkbremse mit Auto-Hold Funktion
- Frontschürze im FI-Blade-Design
- Hintere Seitenscheiben und Heckscheibe stark getönt
- Induktive Smartphone-ladefläche
- Innenspiegel automatisch abblendend
- MULTI-SENSE mit Ambientebeleuchtung zur individuellen Einstellung der Fahrzeugcharakteristik

- Online-Multimediasystem³ EASY LINK 9,3-Zoll Touchscreen mit Navigation und DAB+ Radio
- Querverkehrs-Warner
- Rücksitzbank asymmetrisch (1/3 zu 2/3) umklappbar mit klappbarer Armlehne mit 2 Getränkehaltern
- Schaltwippen am Lenkrad in Chromoptik¹
- Stoffpolsterung in Schwarz mit goldenen Ziernähten
- Toter-Winkel-Warner

Esprit Alpine (zusätzlich zu bzw. abweichend von Techno)

- 19-Zoll-Leichtmetallräder Esprit Alpine
- Adaptiver Tempopilot ACC
- Außenspiegel in Schwarz
- Esprit-Alpine-Interieur
- Esprit-Alpine-Exterieur
- E-Shifter Hebel
- Fahrer- und Beifahrersitz elektrisch höhenverstellbar inkl. Lordosen-Stütze für Fahrersitz

- Lenkrad beheizbar
- Rahmenloser Innenspiegel automatisch abblendend
- Sitzheizung für Vordersitze
- Stoffpolsterung mit 10% biobasierten Fasern und Einsätzen in Wildleder-Imitat

EDC = Efficient Dual Clutch (automatisches Doppelkupplungsgetriebe)

¹ Nur erhältlich für Mild Hybrid 140 EDC & Mild Hybrid 160 EDC

² Nur erhältlich für E-TECH Full Hybrid 145

³ Online-Konnektivität, Verkehrsinformationen in Echtzeit (HD Traffic), Anzeige von Kraftstoffpreisen und Wettervorhersagen 3 Jahre kostenlos; gültig ab erster Aktivierung nach Auslieferung

⁴ Anzeige und Bedienung ausgewählter Apps und Funktionen über den Touchscreen oder die Sprachsteuerung des EASY LINK. Kompatibel sind alle Smartphones ab Apple iPhone 5 mit iOS 7.1 oder höher und mit Android 5.0 oder höher. Apple CarPlay ist eine registrierte Marke der Apple Inc. Android ist eine registrierte Marke der Google Inc. Kompatible Apps unter www.apple.com/ios/carplay oder www.android.com/auto

-- nicht verfügbar

Unverbindliche Preisempfehlung der Renault Deutschland AG, inklusive der gesetzlichen MwSt., zzgl. Überführungs-/Transportkosten. Die Angaben über Preise, Lieferung und Leistungen entsprechen den zum Zeitpunkt der Drucklegung vorhandenen Kenntnissen. Änderungen sind vorbehalten. Ihr Renault Partner informiert Sie gerne.

Personalisierung außen¹

Außenlackierungen	Evolution	Techno	Esprit Alpine
Uni-Lackierung: Schnee-Weiß (QXB)	0,- €	0,- €	-
Metallic-Lackierung: Graphit-Grau (KAD)	650,- €	650,- €	650,- €
Metallic-Sonderlackierung: Onyx-Schwarz (GXA), Kyanit-Weiß (QXD), DeZir-Rot (NNP), Nacht-Blau	890,- €	890,- €	890,- €
Metallic-Sonderlackierung Sansibar-Blau (RRF)	890,- €	890,- €	0,- €
Räder und Reifen			
17-Zoll-Leichtmetallräder mit Bereifung 215/60 R17			
- „Evolution“, bitonal	●	-	-
18-Zoll-Leichtmetallräder mit Bereifung 215/55 R18			
- „Techno“, bitonal	-	●	-
19-Zoll-Leichtmetallräder mit Bereifung 225/45 R19			
- „Esprit Alpine“, bitonal	-	-	●
Ganzjahresreifen	350,- €	-	-
Notrad ²	200,- €	200,- €	200,- €
Personalisierung Esprit Alpine			
Frontschürze im FI-Blade-Design	-	-	●
Esprit-Alpine-Exterieur	-	-	●

Personalisierung innen¹

Polsterungen	Evolution	Techno	Esprit Alpine
Stoffpolsterung Evolution			
- in Schwarz	●	-	-
Stoffpolsterung Techno			
- in Schwarz mit goldenen Ziernähten	-	●	-
Stoffpolsterung Esprit Alpine			
Stoffpolsterung mit 10 % biobasierten Fasern und Einsätzen in Wildleder-Imitat	-	-	●
Dachhimmel			
Dachhimmel in Grau	●	-	-
Dachhimmel in Schwarz	-	●	●

¹ Nicht alle Personalisierungselemente sind miteinander kombinierbar. Bitte fragen Sie Ihren Renault Partner nach den Details

² Die zulässige Höchstgeschwindigkeit mit montiertem Notrad beträgt 80 km/h

● = Serie, ○ = Paketinhalt, - = nicht verfügbar

Unverbindliche Preisempfehlung der Renault Deutschland AG, inklusive der gesetzlichen MwSt., zzgl. Überführungs-/Transportkosten. Die Angaben über Preise, Lieferung und Leistungen entsprechen den zum Zeitpunkt der Drucklegung vorhandenen Kenntnissen. Änderungen sind vorbehalten. Ihr Renault Partner informiert Sie gerne.

Optionspakete¹

Konnektivität	Evolution	Techno	Esprit Alpine
City-Paket - 360°-Sensoren - Einparkhilfe vorne und hinten mit Easy-Park-Assistent	-	390,- €	390,- €
Comfort-Paket - Vordersitze beheizbar - Lenkrad beheizbar - Elektrisch verstellbare Vordersitze	-	790,- €	-
Driving-Paket - Adaptiver Tempomat - Autobahn- und Stauassistent	-	790,- €	-
Safety-Paket - Toter-Winkel-Warner - Querverkehrswarner	490,- €	-	-
Business-Paket - Elektrisch verstellbarer Fahrersitz - Einparkhilfe vorne - Hintere Seitenscheiben und Heckscheibe stark getönt	590,- €	-	-

Einzeloptionen¹

	Evolution	Techno	Esprit Alpine
Ganzjahresreifen mit 17-Zoll-Leichtmetallrädern	350,- €	350,- €	-
Glas-Schiebedach	-	1.200,- €	1.200,- €
Notrad ²	200,- €	200,- €	200,- €
Schwarzes Dach (inklusive Außenspiegel in Schwarz) ³	-	400,- €	400,- €
BOSE Soundsystem	-	1.200,- €	1.200,- €

¹ Nicht alle Optionspakete sind miteinander kombinierbar und können zu Zwangseinschlüssen führen. Bitte fragen Sie Ihren Renault Partner nach den Details

² Die zulässige Höchstgeschwindigkeit mit montiertem Notrad beträgt 80 km/h

³ Nicht in Verbindung mit den Lackierungen Schnee-Weiß (QXB) und Onyx-Schwarz (GXA)

● = Serie, ○ = Paketinhalt, - = nicht verfügbar

Unverbindliche Preisempfehlung der Renault Deutschland AG, inklusive der gesetzlichen MwSt., zzgl. Überführungs-/Transportkosten. Die Angaben über Preise, Lieferung und Leistungen entsprechen den zum Zeitpunkt der Drucklegung vorhandenen Kenntnissen. Änderungen sind vorbehalten. Ihr Renault Partner informiert Sie gerne.

Ausstattung

Sicherheit	Evolution	Techno	Esprit Alpine
3-Punkt-Sicherheitsgurte auf allen Plätzen der Rücksitzbank	●	●	●
Antiblockiersystem mit elektronischer Bremskraftverteilung	●	●	●
eCall-Notrufsystem	●	●	●
Elektronisches Stabilitätsprogramm (ESP) mit Berganfahrhilfe	●	●	●
ISOFIX-Halterungen auf den hinteren Außenplätzen	●	●	●
Mobilitäts-Set: Reifendichtmittel, 12-V-Kompressor	●	●	●
Bremsassistent mit automatischer Aktivierung der Warnblinkanlage bei einer Notbremsung	●	●	●
Notbremsassistent mit Fußgängererkennung	●	●	●
Querverkehrswarner	-	●	●
Reifendruck-Kontrollsystem	●	●	●
Sicherheitsgurt-Kontrollsystem	●	●	●
Abstands-Warner	●	●	●
Toter-Winkel-Warner	○	●	●
Spurhalte-Assistent	●	●	●
Verkehrszeichenerkennung mit Geschwindigkeitswarner	●	●	●
Airbags			
- Beifahrerairbag deaktivierbar	●	●	●
- Fahrer- und Beifahrerairbag	●	●	●
- Seitenairbags vorne und hinten	●	●	●
Ausstattung außen			
Außenspiegel in Schwarz	-	0,- € ¹	●
Außenspiegel in Wagenfarbe	●	●	-
Schwarzes Dach (inklusive Außenspiegel in Schwarz) ²	-	400,- €	400,- €
Haifischantenne	●	●	●
Ausstattung Innen			
BOSE Soundsystem	-	1.200,- €	1.200,- €
Dachhimmel in Grau	●	-	-
Dachhimmel in Schwarz	-	●	●
Digitales Tachodisplay 7-Zoll	●	-	-
10,2-Zoll-TFT-Kombiinstrument	-	●	●
E-Shifter Hebel	-	-	●
Innenspiegel automatisch abblendend	-	●	-
Innenspiegel manuell abblendbar	●	-	-
Kopfstützen hinten auf allen Plätzen höhenverstellbar	●	●	●
Lenkrad in Lederoptik	●	●	●
Rahmenloser Innenspiegel automatisch abblendend	-	-	●
Rücksitzbank asymmetrisch (1/3 zu 2/3) umklappbar	●	-	-
Rücksitzbank asymmetrisch (1/3 zu 2/3) umklappbar inkl. klappbarer Armlehne mit 2 Getränkehaltern	-	●	●
Schaltpunktanzeige	●	●	●
Schaltwippen am Lenkrad ³	●	●	-
Schaltwippen am Lenkrad in Chromoptik	-	-	●
Sonnenblenden mit Spiegel, beleuchtet	●	●	●

¹ Nur in Verbindung mit Dach in Schwarz

² Nicht in Verbindung mit den Lackierungen Schnee-Weiß (QXB) und Onyx-Schwarz (GXA)

³ Nur erhältlich für Mild Hybrid 140 EDC & Mild Hybrid 160 EDC

⁴ Nur in Verbindung mit E-TECH Full Hybrid 145

● = Serie, ○ = Paketinhalt, - = nicht verfügbar

Unverbindliche Preisempfehlung der Renault Deutschland AG, inklusive der gesetzlichen MwSt., zzgl. Überführungs-/Transportkosten. Die Angaben über Preise, Lieferung und Leistungen entsprechen den zum Zeitpunkt der Drucklegung vorhandenen Kenntnissen. Änderungen sind vorbehalten. Ihr Renault Partner informiert Sie gerne.

Ausstattung

Konnektivität	Evolution	Techno	Esprit Alpine
EASY LINK 7-Zoll mit Smartphone-Integration			
Online-Multimediasystem mit 7-Zoll Touchscreen			
- Smartphone-Integration via Android Auto (via Kabel) ¹ und Apple CarPlay (via Kabel) ¹			
- Digitalradio DAB+, UKW- und MW-Radio	●	-	-
- Bluetooth-Freisprecheinrichtung ²			
- AUX- und USB-Anschluss, Audiostreaming			
- Sprachsteuerung			
- Bedienungssatellit am Lenkrad			
EASY LINK 9,3-Zoll mit Smartphone-Integration und Navigation			
Online-Multimediasystem mit 9,3-Zoll Touchscreen			
- Navigationssystem mit Kartenmaterial für Europa ³			
- Smartphone-Integration via Android Auto (kabellos) ¹ und Apple CarPlay (kabellos) ¹			
- Digitalradio DAB+, UKW- und MW-Radio	-	●	●
- Bluetooth-Freisprecheinrichtung ²			
- AUX- und USB-Anschluss, Audiostreaming			
- Sprachsteuerung			
- Bedienungssatellit am Lenkrad			
Induktive Smartphoneladefläche	-	●	●
Kartenmaterial Europa ³	-	●	●
Komfort			
Tempopilot mit Geschwindigkeitsbegrenzer	●	●	-
Adaptiver Tempopilot ACC	-	○	●
Autobahn- und Stauassistent	-	○	●
ECO Mode zur Reichweiten-Optimierung	●	●	●
Einparkhilfe hinten	●	-	-
Einparkhilfe vorne und hinten	-	●	-
Einparkhilfe vorne, hinten und seitlich mit Easy-Park-Assistent	-	○	●
360°-Sensoren	-	○	○
Elektronische Parkbremse	●	-	-
Elektronische Parkbremse mit Auto-Hold Funktion	-	●	●
Elektrische Fensterheber hinten	●	●	●
Elektrische Fensterheber vorne mit Impulsschaltung auf der Fahrerseite	●	●	●
Keycard Handsfree			
Automatische Entriegelung von Türen und/oder Heckklappe bei Annäherung, Starten des Motors per Knopfdruck	●	●	●
Klimaautomatik	●	●	●
MULTI-SENSE mit Ambientebeleuchtung			
- Individuelle Einstellung der Fahrzeug-Charakteristik	-	●	●
- Ermöglicht die Auswahl zwischen 3 verschiedenen Fahrmodi (Eco, Sport, My Sense)			
Lenkrad beheizbar	-	○	●
Rückfahrkamera	●	●	●
Zentralverriegelung	●	●	●

¹ Anzeige und Bedienung ausgewählter Apps und Funktionen über den Touchscreen oder die Sprachsteuerung des EASY LINK. Kompatibel sind alle Smartphones ab Apple iPhone 5 mit iOS 7.1 oder höher und mit Android 5.0 oder höher. Apple CarPlay ist eine registrierte Marke der Apple Inc. Android ist eine registrierte Marke der Google Inc. Kompatible Apps unter www.apple.com/ios/carplay oder www.android.com/auto

² Nicht alle Bluetooth-Mobiltelefone sind kompatibel. Nähere Informationen finden Sie auf www.renault.de/services/multimedia/bluetooth-kompatibilitaet

³ Online-Konnektivität, Verkehrsinformationen in Echtzeit (HD Traffic), Anzeige von Kraftstoffpreisen und Wettervorhersagen 3 Jahre kostenlos; gültig ab erster Aktivierung nach Auslieferung

● = Serie, ○ = Paketinhalt, - = nicht verfügbar

Unverbindliche Preisempfehlung der Renault Deutschland AG, inklusive der gesetzlichen MwSt., zzgl. Überführungs-/Transportkosten. Die Angaben über Preise, Lieferung und Leistungen entsprechen den zum Zeitpunkt der Drucklegung vorhandenen Kenntnissen. Änderungen sind vorbehalten. Ihr Renault Partner informiert Sie gerne.

Ausstattung

Sitze	Evolution	Techno	Esprit Alpine
Fahrer- und Beifahrersitz manuell höhenverstellbar	●	●	-
Fahrer- und Beifahrersitz elektrisch höhenverstellbar inkl. Lordosen-Stütze für Fahrersitz	-	○	●
Sitzheizung für Vordersitze	-	○	●
Licht und Sicht			
Außenspiegel elektr. einstell-, beheiz- und anklappbar	●	●	●
Fernlichtassistent	●	●	●
Glas-Schiebedach	-	1.200,- €	1.200,- €
Licht- und Regensensor	●	●	●
Tagfahrlicht	●	●	●
Voll-LED-Scheinwerfer	●	●	●
Beheizbare Heckscheibe	●	●	●
Stark getönte Heck- und Seitenscheiben hinten	○	●	●

● = Serie, ○ = Paketinhalt, - = nicht verfügbar

Unverbindliche Preisempfehlung der Renault Deutschland AG, inklusive der gesetzlichen MwSt., zzgl. Überführungs-/Transportkosten. Die Angaben über Preise, Lieferung und Leistungen entsprechen den zum Zeitpunkt der Drucklegung vorhandenen Kenntnissen. Änderungen sind vorbehalten. Ihr Renault Partner informiert Sie gerne.

Service und Garantie

Renault Service rund ums Auto

Renault Kundenbetreuung

Sollten Sie Fragen zu Produkt- und Serviceleistungen haben, steht Ihnen die Renault Kundenbetreuung zur Verfügung:

- unter Telefon 02232 737600, Montag bis Donnerstag von 8.00 Uhr bis 18.00 Uhr bzw. Freitag von 8.00 Uhr bis 17.00 Uhr
- per E-Mail an dialog.deutschland@renault.de

Service-Netz

Mit etwa 1.000 Kundendienststellen eins der größten Service-Netze in Deutschland und europaweit 16.000 Stationen. Für den Fall der Fälle: Renault Assistance – europaweit¹ und rund um die Uhr. Zentrale Rufnummer aus dem Inland: 01806 365 365 (0,20 EUR/Verbindung aus dem Festnetz, max. 0,60 EUR/Verbindung aus dem Mobilfunknetz). Aus dem Ausland: +49 2232 737800

Renault Financial Services: Finanzierung, Leasing und Full-Serviceprodukte²

Die verschiedenen Finanzierungsangebote von Renault Financial Services verhelfen Ihnen Schritt für Schritt zum eigenen Auto. Mit Laufzeiten bis zu 96 Monaten und besonders niedrigem effektivem Jahreszins. Natürlich können Sie auch einen neuen Renault fahren, ohne ihn zu kaufen: mit einem Leasingvertrag zu attraktiven Konditionen und günstigen monatlichen Raten. Für Ihre Flotte bieten wir Ihnen darüber hinaus ein professionelles Full-Service-Leasing und Fuhrparkmanagement an: Mit individuell kombinierbaren Service-Modulen können Sie Ihren Fuhrpark spürbar rentabler managen. Dies gilt für bestehende Fuhrparks genauso wie für Fuhrparkerweiterungen und -umstellungen. Mehr Infos? Wenden Sie sich einfach an den Renault Partner in Ihrer Nähe..

Entdecken Sie MY RENAULT

Ihr digitaler Kundenbereich bietet Ihnen viele Vorteile, wie

- Fahrzeug-Bestellverfolgung⁴
- Hinterlegen Sie Ihr Renault Fahrzeug in Ihrer virtuellen Garage
- Vereinbaren Sie mit wenigen Klicks einen Termin bei Ihrem Händler
- Wartungsprogramm für Ihre Renault Fahrzeuge
- Haben Sie stets einen Überblick über Ihre Service-Verträge und Vernetzten Services⁵
- Profitieren Sie von exklusiven Vorteilen und personalisierten Angeboten für Ihr Fahrzeug
- Gewinnen Sie tolle Preise bei unserem monatlichen Gewinnspiel
- Kontaktieren Sie die Renault Assistance direkt aus der My Renault Anwendung
- Abonnieren Sie den My Renault Newsletter

Melden Sie sich am besten gleich an!

myr.renault.de/anmeldung-registrierung



Renault Versicherungen

Alle Sicherheiten, die Sie zum entspannten Fahrvergnügen brauchen, bietet Ihnen Renault Financial Services mit Angeboten, die weit über die Kfz-Haftpflicht- und Kaskoversicherung hinausgehen, wie z. B. der Extraschutz SECURPLUS, der Ratenschutz oder die GAP-Versicherung. Eine individuelle Beratung erhalten Sie bei Ihrem teilnehmenden Renault Partner.

Renault Deutschland Garantie²

- 2 Jahre Neuwagengarantie ohne Kilometerbegrenzung, inklusive Mobilitätsgarantie
- Lebenslange Mobilitätsgarantie nach Ablauf der Neuwagengarantie bei Durchführung der vorgesehenen Wartungs- und Serviceintervalle zum Fälligkeitstermin bei einem autorisierten Renault Partner
- 3 Jahre Lackgarantie
- 12 Jahre Anti-Korrosions-Garantie

Antriebsbatterie-Garantie

- 8 Jahre begrenzt auf 160.000 km und mindestens 63 % Batteriekapazität bei Batteriekauf.

Die Wartungsintervalle sind abhängig von der Motorisierung Ihres Fahrzeugs.

Zu Details fragen Sie bitte Ihren Renault Partner.

Die Inanspruchnahme der gesetzlichen Gewährleistungsansprüche ist unentgeltlich. Diese Ansprüche bestehen unabhängig von der Garantie und werden durch diese nicht eingeschränkt.

 LIKEN und auf dem Laufenden bleiben:
facebook.com/RenaultDeutschland

 FOLGEN und mitreden: #ArkanaDE
twitter.com/RenaultDE

 ABONNIEREN und kein Highlight verpassen:
youtube.com/RenaultDE

¹ Bei Unfällen nur deutschlandweit gültig

² Fragen Sie bitte Ihren Renault Partner nach den genauen Bedingungen für Garantie und Service

³ Bestehend aus einer Garantieverlängerung der Renault Deutschland AG sowie der Abdeckung aller Kosten der vorgeschriebenen Wartungs- und Verschleißarbeiten, Hauptuntersuchung (HU) sowie Mobilitätsgarantie für die gesamte Vertragsdauer. HU nach § 29 StVZO. Die HU wird nur durch zugelassene Prüfer und zu den von der zuständigen Prüforganisation festgelegten Preisen durchgeführt.

⁴ Die Bestellverfolgung ist nur für Privatkunden möglich. Die angegebenen Informationen und Liefertermine sind nicht vertragsbindend und werden laufend aktualisiert. Bei Fragen wenden Sie sich bitte an Ihren Renault Partner.

⁵ Vernetzte Services 3 Jahre kostenlos nach erster Aktivierung, danach kostenpflichtige Verlängerung möglich.

Abmessungen

Kofferraumvolumen (in Litern)

unter Kofferraumabdeckung nach VDA-Norm	Super: 513 Hybrid: 480
bei umgeklappter Rücksitzbank bis zum Dach	Super: 1.296 Hybrid: 1.263

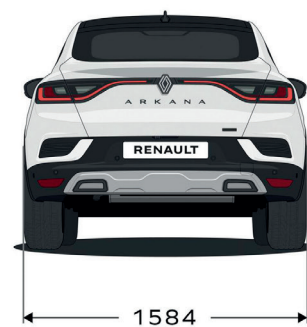
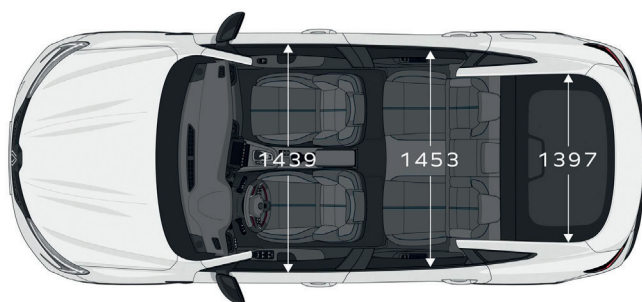
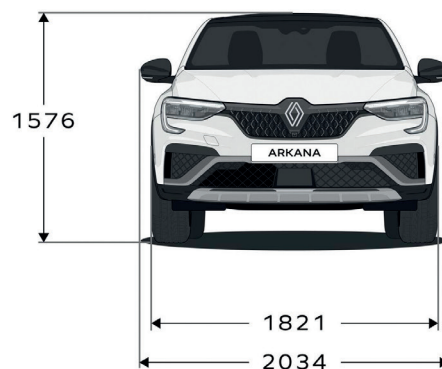
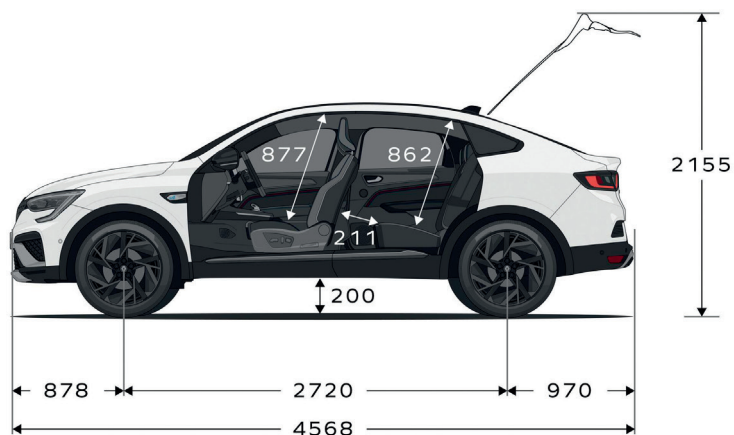

Zubehör¹

Innen	Je nach Ausstattungsniveau erhältlich
Einstiegsleiste – Renault ^{2,3}	76,- €
Aluminium-Sportpedale – Automatikgetriebe ²	80,- €
Textil-Fußmatten Premium (Satz von 4 Stück)	91,- €
Gummifußmatten (Satz von 4 Stück)	78,- €
Kinder-Überwachungsspiegel	20,- €
Raucherkit	25,- €
Multifunktionsträger für die Kopfstütze	24,- €
Haken für Multifunktionssystem (Träger im Lieferumfang)	70,- €
Klapptisch für Multifunktionssystem (Träger separat erhältlich)	125,- €
Kleiderbügel für Multifunktionssystem (Träger im Lieferumfang)	95,- €
Kofferraumwanne	88,- €
Kofferraumschutz Easyflex	205,- €
Außen	
Sport-Stoßfängerschürze vorne ²	279,- €
Sport-Heckschürze hinten ^{2,4}	279,- €
Individualpaket für Außen - Flammenrot, Nachtblau oder Perlweiß ²	ab 493,- €
Unterbodenbeleuchtung	325,- €
Unterfahrschutz mit Doppelauspuffrohr (hinten) – Grau gespritzt – für Zen ²	112,- €
Heckspoiler – Schwarz ³	189,- €
Seitliche Trittstufen – Premium (links und rechts)	718,- €
Leichtmetallräder 18" RE6 Kristallsilber (im Satz) ⁵	1.124,- €
Leichtmetallräder 17" RE3 Kristallsilber (im Satz) ⁵	995,- €
Leichtmetallräder 18" RS-Line – Schwarz Glanz voll-poliert mit rotem Zierelement (im Satz) ⁵	1.362,- €
Leichtmetallräder 18" Pasadena – Schwarz Glanz voll-poliert (im Satz) ⁵	1.362,- €
Winterkompletträder Leichtmetall, verschiedene Designs und Dimensionen (im Satz) ⁵	ab 1.497,- €
Schneeketten (Set von 2 Stück) ⁵	ab 90,- €
Anhängerkupplung feststehend – 13-polig	549,- €
Anhängerkupplung abnehmbar ohne Werkzeug – 13-polig	799,- €
Anhängerkupplung einklappbar – 13-polig	1.525,- €
E-Satz-Adapter AHK - von 13- auf 7-polig*	27,- €
Aluminium Dachquerträger Quickfix	321,- €
Thule Skiträger Snowpack – 4 Paar Ski oder 2 Snowboards	205,- €
Fahrradträger – auf AHK – 3 Fahrräder (13-polig)	865,- €
Renault Dachbox – Mattschwarz – 480 Liter	499,- €
Alarmanlage	299,- €

¹ Preis ohne Montage

² Nicht kompatibel mit R.S. Line

³ Nicht kompatibel mit manchen R.S. Line Optionen

⁴ Nicht kompatibel mit einklappbarer AHK, abnehmbarer AHK, starre AHK

⁵ Verfügbarkeit je nach Motorisierung

⁶ Zzgl. fahrzeugspezifischem Einbaupaket (Verfügbarkeit je nach Motorisierung)

*nicht kompatibel mit Sport-Heckschürze hinten

Service-Verträge

Folgende Produkte stehen zur Auswahl:

- **Renault Wartungspaket** für E-Tech ab 450,- € und für Benziner ab 455,- € (24 Monate / 10.000 km)
Deckt alle von Renault vorgeschriebenen Wartungsarbeiten für die vereinbarte Vertragslaufzeit ab.
- **Renault Sorgenfrei-Paket** für E-Tech ab 450,- € und für Benziner ab 455,- € (24 Monate / 10.000 km)*
Deckt alle von Renault vorgeschriebenen Wartungsarbeiten für die vereinbarte Vertragslaufzeit ab und beinhaltet eine Anschlussgarantie zur Verlängerung der Neuwagengarantie.
- **Renault Full Service** für E-Tech ab 600,- € und für Benziner ab 635,- € (24 Monate / 10.000 km)
Beinhaltet das Sorgenfrei-Paket + deckt Verschleißarbeiten sowie Hauptuntersuchung (HU) bei Fälligkeit ab. HU nach § 29 StVZO. Die HU wird nur durch zugelassene Prüfer und zu den von der zuständigen Prüforganisation festgelegten Preisen durchgeführt.

Laufzeiten und Laufleistungen sind ab Erstzulassung gerechnet. Zu den Preisen, Leistungen und allgemeinen Vertragsbedingungen dieser Serviceangebote, mit denen Sie sich ganz individuell absichern können, wird Sie Ihr Renault Partner gerne beraten.

* Aufgrund der Neuwagengarantie ist der Leistungsumfang beim Wartungs- und Sorgenfrei-Paket bis zu einer Laufzeit von 24 Monaten identisch. Zu den Preisen, Leistungen und allgemeinen Vertragsbedingungen dieser Serviceangebote, mit denen Sie sich ganz individuell absichern können, wird Sie Ihr Renault Partner gerne beraten.

Weitere Informationen finden Sie unter: <https://service.renault.de> oder scannen Sie den QR-Code

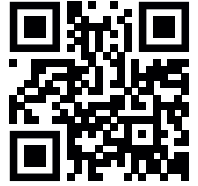

Technik und Motorisierungen

Technische Daten

Abmessungen (in mm): Länge/Breite/Höhe	4.568/1.802 (2.034 mit Außenspiegeln) /1.571
Bodenfreiheit (in mm)	199
Wendekreis (in Meter)	11,2
Antriebsart	Frontantrieb
Sitzplätze	5
Kofferraum nach VDA-Norm min./max. bei dachhoher Beladung (in Liter)	Mild Hybrid 140 EDC & Mild Hybrid 160 EDC: 513 E-TECH Full hybrid 145: 480
Gemischbildung	Mild Hybrid 140 EDC & Mild Hybrid 160 EDC: Direkteinspritzung, Turbolader E-TECH Full Hybrid 145: Multipoint-Einspritzung

Kraftstoffart	Super	Super	Hybrid
Motor	Mild Hybrid 140 EDC	Mild Hybrid 160 EDC	E-TECH Full Hybrid 145
Hybridsystem	Microhybrid (12V)	Microhybrid (12V)	Vollhybrid
Getriebe	7-Gang-Doppelkupplungsgetriebe	7-Gang-Doppelkupplungsgetriebe	Multi-Mode-Automatikgetriebe
Hubraum, cm ³	1.332	1.332	1.598
Max. Leistung, kW (PS)	103 (140)	116 (158)	Benzinmotor: 69 (94) Elektromotor: 36 (49) Systemleistung: 105 (143)
bei U/min	4.500 - 6.000	5.500	
Maximales Drehmoment, Nm	260	270	
bei U/min	1.750 - 3.500	1.800 - 3.750	
Höchstgeschwindigkeit, km/h	200	205	172
Beschleunigung 0 - 100 km/h, s	9,8	9,1	10,8
Verbrauch nach WLTP ^{1, 2} , l/100 km			
- Kurzstrecke (niedrig)	7,5 - 7,5	7,5 - 7,5	4,6 - 4,5
- Stadtrand (mittel)	5,7 - 5,7	5,7 - 5,7	4,4 - 4,3
- Landstraße (hoch)	5,0 - 4,9	5,0 - 5,0	4,2 - 4,2
- Autobahn (sehr hoch)	6,1 - 5,9	6,1 - 6,0	5,5 - 5,4
- kombiniert	5,9 - 5,8	5,9 - 5,8	4,8 - 4,7
CO ₂ -Emissionen ¹ , g/km kombiniert	133 - 130	132 - 131	107 - 105
Kraftstofftank (in Liter)	50	50	50
Leergewicht ³ /Zulässiges Gesamtgewicht (kg)	1.411/1.876	1.422/1.876	1.510/1.961
Zulässige Anhängelast (kg) gebremst 12% ⁴ /ungebremst	900/705	900/710	760/750
Zulässiges Gesamtzuggewicht (kg)	2.776	2.776	2.721
Stützlast/Dachlast (kg)	75/80	75/80	75/80

¹ Werte gemäß WLTP (Worldwide harmonised Light vehicle Test Procedure), NEFZ-Werte liegen für dieses Fahrzeug nicht vor. Bei WLTP handelt es sich um ein neues, realistischeres Prüfverfahren zur Messung des Kraftstoffverbrauchs und der CO₂-Emissionen. Die angegebenen Verbrauchs- und Emissionswerte wurden nach den gesetzlich vorgeschriebenen Messverfahren ermittelt und ohne Zusatzausstattung und Verschleißteile ermittelt. Die Angaben beziehen sich nicht auf ein einzelnes Fahrzeug und sind nicht Bestandteil des Angebots, sondern dienen allein Vergleichszwecken zwischen den verschiedenen Fahrzeugtypen. Weitere Informationen zum offiziellen Kraftstoffverbrauch, den offiziellen spezifischen CO₂-Emissionen und den Stromverbrauch neuer Personenkraftwagen können dem „Leitfaden über den Kraftstoffverbrauch, die CO₂-Emissionen und den Stromverbrauch neuer Personenkraftwagen“ entnommen werden, der bei der <https://www.dat.de/co2/> Deutsche Automobil Treuhand (DAT) unentgeltlich erhältlich ist. Zusatzausstattungen und Zubehör (Anbauteile, Reifenformat usw.) können relevante Fahrzeugparameter, wie z. B. Gewicht, Rollwiderstand und Aerodynamik, verändern und neben Witterungs- und Verkehrsbedingungen sowie dem individuellen Fahrverhalten den Stromverbrauch, die CO₂-Emissionen und die Fahrleistungswerte eines Fahrzeugs beeinflussen.

² Mit eingeschalteter Klimaanlage erhöht sich der Verbrauch um ca. 0,2 l/100 km

³ Leergewicht mit Fahrer 68 kg, Gepäck 7 kg und Kraftstoffbehälter zu 90 % gefüllt, ermittelt nach der RL 92/21/EWG in der gegenwärtig geltenden Fassung. Sonderausstattungen und Zubehör erhöhen i. d. R. diesen Wert

⁴ Bei Einhaltung des zulässigen Gesamtzuggewichts



Den **Renault Arkana** auf
www.renault.de entdecken
oder hier die digitale
Broschüre downloaden.

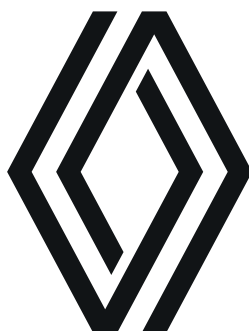

Wir haben alles darangesetzt, dass der Inhalt dieser Preisliste am Tag der Veröffentlichung korrekt und auf dem neusten Stand ist. Renault behält sich im Rahmen seiner Politik zur ständigen Verbesserung der Produkte das Recht vor, die Spezifikationen und die beschriebenen und abgebildeten Fahrzeuge jederzeit zu ändern. Diese Änderungen werden den Renault Partnern schnellstmöglich mitgeteilt. Bitte erfragen Sie die neusten Informationen bei Ihrem Renault Partner. Alle Rechte sind vorbehalten. Der Nachdruck oder die Vervielfältigung, auch auszugsweise, ohne vorherige schriftliche Zustimmung von Renault ist verboten.
Eine Werbung der Renault Deutschland AG, Peter-Huppertz-Straße 5, 51063 Köln.